

DUODJI I GRUNNSKOLEN

Veiledningshefte med praktiske eksempler på duodji i kunst og håndverk, norsk læreplan: 1.-7.trinn



NASJONALT SENTER
FOR KUNST OG KULTUR
I OPPLÆRINGEN



RiddoDuottarMuseat

Veiledningshefte duodji i grunnskolen er utviklet av:
Nasjonalt senter for kunst og kultur i opplæringen og RiddoDuottarMuseat, 2016

Prosjektgruppe:
Cathrine Jenssen, Gry Fors og Tomasz Wacko

Tekst:
Gry Fors og Cathrine Jenssen

Layout/trykk:
Østfold Trykkeri AS

Forsidebilde:
RiddoDuottarMuseat ved fotograf Tomasz Wacko

Fotografier, illustrasjoner eller tekst må ikke reproduseres eller benyttes i andre sammenhenger.
Heftet kan lastes ned elektronisk fra:

kunstkultursenteret.no

FORORD

Dette veiledningsheftet er beregnet på lærere som ønsker å jobbe med duodji i kunst og håndverk, norsk læreplan: 1.-7.trinn. Vi håper at heftet som inneholder fire praktiske undervisningsopplegg med veiledning og tilleggsmateriell, skal gi lærere inspirasjon til å undervise i samisk kunsthåndverk (duodji) i skolen. Oppleggene tar utgangspunkt i konkrete kompetansemål og er sortert etter årstrinn. Kompetansemålene er i tillegg brutt ned i læringsmål som gjør det enklere å vurdere elevens arbeid. Flere av de praktiske eksemplene er tilrettelagt for undervisning av elever med særskilte behov og elever som trenger faglige utfordringer. Heftet kan også brukes på lærerutdanningene i undervisningen av studenter som senere skal jobbe i grunnskolen.

Titlene på undervisningsoppleggene er oversatt til nord-, lule- og sørsamisk. Materialene som brukes i oppleggene, kan være litt vanskelige å få tak i utenfor de samiske kjerneområdene. Vi anbefaler derfor å ta kontakt med duodji-

utøvere, andre fagfolk eller samiske institusjoner for å få anbefalt hvor materialet kan kjøpes i det området du bor. Bakerst i heftet har vi derfor laget en fyldig liste med tips til fagstoff og personer som arbeider med duodji. I denne listen finner du også linken til en nettbutikk som selger samiske produkter og duodjimaterialer.

Vi håper at veiledningsheftet vil gi deg som lærer økt kunnskap og inspirasjon til å jobbe med duodji i grunnskolen. Duodji er, som konservator Gry Fors, skriver i innledningen *”håndens arbeid der tradisjon, immateriell kulturarv, fortellinger og åndelighet formidles gjennom det som skapes”*. Vi tror at mange elever, både samiske og norske, vil synes dette er et spennende fagfelt å bli bedre kjent med.

Til slutt vil vi takke konservator Gry Fors og fotograf Tomasz Wacko ved RidduDuottarMuseat for et lærerikt og flott samarbeid i arbeidet med veiledningsheftet!



Kirsti Saxi
Senterleder, KKS



Cathrine Jensen
Rådgiver og prosjektansvarlig, KKS

INNHALDSFORTEGNELSE

- 4 Innledning
- 5 Mål og vurdering
- 7 Spinne tråd
- 8 Tvinne sistisor
- 10 Suorbmagoahti/suormmagoahte/soermegåetie/fingerbøl
- 12 Gihppu/tjávda suormas/tjoevtenje reagka/nøkkelring
- 16 Goarrunveasku/giessam/ gåereme-voessoe/syveske
- 18 Nallogoahti/nállogoahte/naaloegåetie/nålhus
- 20 Pulaartut - ”Den som går på besøk”
- 22 Mønsterdeler
- 23 Litteraturliste/ Fagstoff og inspirasjon

INNLEDNING

Samer er et av verdens minste folkeslag og det bor i dag ca. 50 000 samer i hele det samiske bosetningsområdet som omfatter Russland, Finland, Sverige og Norge. Omtrent halvparten av alle samer bor i Norge. Med unntak av noen få steder er samene i minoritet (Nordisk Samisk Institutt: 2008). Samer bor både i innlandet og på kysten. Reindrift har vært, og er, en viktig næring blant mange samer. Fra 1900-tallet har også mange samer flyttet til byene og større sentre som ikke tradisjonelt kan betegnes som samiske. Samisk tilhører finsk-ugrisk språk og samisk er fortsatt et levende språk blant mange samer. Samisk er historisk ett språk, men rent språklig er imidlertid noen av hoveddialektene så forskjellige at de ofte betegnes som egne språk (Magga, Ole Henrik: 2000). De språkene som brukes skriftlig i størst grad i Norge i dag er nordsamisk, sørsamisk og lulesamisk. I tillegg arbeides det for å ivareta de øvrige samiske språkene, som for eksempel skoltesamisk. Selv om samisk språk er levende flere steder i Norge, førte *fornorskningsprosessen* fra 1700-tallet til 1960-årene til en assimilasjon av samer, som har resultert i at mange forneker sitt samiske opphav og det samiske språket mange steder ikke snakkes. De siste tiårene har det derimot vært en oppblomstring av både samisk språk og andre kulturelle uttrykk (Juuso, Randi og Bjørn Eira M. Inga: 2006). Det har blant annet ført til at interessen for *duodji* har økt.

Duodji er et samisk ord som omfatter mange forskjellige utøvelser innen husflid, håndverk, brukskunst, kunsthåndverk og småindustri. Duodji er skapende aktivitet i vid betydning. Duodji er et eksempel på et begrep som er vanskelig å oversette til et annet språk fordi begrepet omfatter mange ulike teknikker, materialer og utøvelser.

Duodji er håndens arbeid der tradisjon, immateriell kulturarv, fortellinger og åndelighet formidles gjennom det som skapes. Det er mange samer som er duodjiutøvere og en finner utøvelsen på ulike nivå. Duodji er en del av hverdagen i mange samiske hjem og da særlig blant reindrifutøvere som er avhengig av å ha bruksgjenstander, bekledning og skotøy som skal klare et liv ute i alle årstider. De tradisjonelle klærne er utviklet over mange generasjoner og er tilpasset bruk og de vekslende klimatiske forholdene som er i *Sápmi* (de samiske bosetningsområdene). Det er fortsatt mange som bruker tradisjonelle klær til daglig gjennom hele året og dette er klær man ikke får kjøpt i butikkene.

Duodjigjenstander kan forstås som *fortellinger* (Guttorm, Gunvor: 2001 og Juliussen, Aslaug: 2009). Hver enkelt gjenstand har en fortelling med seg som kan vise hvor utøveren kommer ifra, slektstilhørighet eller eierens sivilstatus. Fortellingene gjenspeiles i ornamentikken på kniven, skobåndet eller klærne. En duodjiutøver er gjennom sitt virke, sin praktiske erfaring og kunnskap, en som forteller og videreformidler sine og slektens historier. På denne måten føres tradisjonskunnskapen videre.

En *duojár* er en beskrivelse av en utøver av samisk kunst- og kulturhåndverk som er spesielt dyktig og som innehar stor grad av praktisk og erfaringsbasert kunnskap. Det kan være kunnskap som er ervervet gjennom generasjoner og gjennom egne erfaringer. I følge duojár Petteri Laiti, kan en først kalle seg duojár etter en læretid på minst ti år. I tillegg skal personen være spesielt dyktig, ha det rette blikket, inneha samisk kulturkompetanse- og kunnskap og ha et innenfra perspektiv. En duojár skal også kjenne til naturgitte forhold som når og hvordan materialer skal hentes i naturen. Det kan også være en åndelig dimensjon som skal tas hensyn til i uttaket av materialene eller i selve utøvelsen.

Ulike levevilkår og naturgitte forhold har ført til lokale variasjoner som gjenspeiles i utøvelsen av duodji. De siste generasjoners materielle og tekniske utvikling har ført til store endringer av produksjonsprosesser og materialvalg. Tradisjonskunnskapen overføres ofte i hjemmet, fra en generasjon til den neste, eller fra en duojár til en lærling. Terminologien er rik og er en viktig del av kunnskapstradisjonen (Hætta, Aarseth, Wilks og Gaup: 2007). Det samiske samfunnet oppfatter duodji som en like viktig kulturbærer som det samiske språket. I dag er det mulig å ta fagutdanning og høgskoleutdanning i duodji.

Som lærer kan du formidle og jobbe med samisk kultur og duodji i grunnskolen ved at elevene gjør veiledede oppgaver som er bevisste på farge- og materialvalg, teknikker og praktisk utøvelse. Eksempelene vist i dette veiledningsheftet kan tilpasses ulike nivåer og ferdigheter og gir en enkel innføring i bruk av duodji i grunnskolen med utgangspunkt i norsk læreplan, kunst og håndverk. Bakerst i heftet finner du en liste med tips til fagstoff som kan gi deg ytterligere inspirasjon til å jobbe med duodji i skolen.

Gry Fors, konservator ved
RiddoDuottarMuseat (RDM)



RiddoDuottarMuseat

MÅL OG VURDERING

Dette veiledningshefte inneholder fire praktiske undervisningsopplegg og tilleggsmateriell i duodji med utgangspunkt i norsk læreplan i kunst og håndverk. Her finner dere en beskrivelse av de ulike kompetansemålene som er anvendt for hvert av oppleggene, sortert etter årstrinn. Kompetansemålene er i tillegg brutt ned i læringsmål.

Læringsmålene kan fungere som støtte til lærerens underveis- og sluttvurdering av det praktiske arbeidet. Det vil være hensiktsmessig å bruke læringsmålene for å følge elevene i sitt arbeid, og for å kvalitetssikre egen undervisning slik at eleven kan oppfylle kompetansemålene på en tilfredsstillende måte. Ved å bruke disse aktivt kan du foreta en aktuell og konkret vurdering av elevenes arbeid, både underveis og til slutt i prosessen. Læringsmålene kan tilpasses hver enkelt elev ut i fra læringsnivå og interesser for å nå kompetansemålene.

ETTER 2. ÅRSTRINN

Kompetansemål

Mål for opplæringen er at eleven skal kunne:

- uttrykke egne opplevelser gjennom tegning
- blande og bruke primærfarger i eget skapende arbeide
- eksperimentere med form, farge og rytme i border
- lage enkle gjenstander og former i papir og tekstil gjennom å rive, klippe, lime, tvinne og flette
- bruke dekorative elementer fra kunst og kunsthåndverk i egne arbeider

Læringsmål: Tvinne tråd

- tre tråd i nål
- tvinne tråden
- lage knute

Læringsmål: Tvinne sistisnor

- klippe snorer i sisti
- tvinne snoren sammen

Læringsmål: Kråkesølv

- få kjennskap til samisk kultur og duodji
- lage en enkel nøkkelring med kråkesølvdekor på klede
- lære å klippe ut mønsterdelene av et klede

- lære å sy fast dekor delene med tråklesting
- lære å montere og sy delene sammen

Læringsmål: Nålhus

- få kjennskap til samisk kultur og duodji
- arbeide med ben
- bruke ulike filer for å forme benmaterialet
- bruke smergelpapir og stålull for å få en glatt overflate
- lage enkelt innhold av klede og sisti
- flette snor
- montere delene sammen

Læringsmål: Grønlandsk leke

- få kjennskap til grønlandsk kultur og håndverk
- velge egnede materialer
- pusse delene
- montere delene sammen

ETTER 4. ÅRSTRINN

Kompetansemål

Mål for opplæringen er at eleven skal kunne:

- identifisere og samtale om bruk av symbolfarger
- lage enkle utstillinger av egne arbeider
- planlegge og lage enkle bruksgjenstander
- lage enkle gjenstander gjennom å strikke, veve, filte, sy, spikre og skru i ulike materialer
- bruke enkle, hensiktsmessige håndverktøy i arbeid med leire, tekstil, skinn og tre
- eksperimentere med enkle geometriske former i konstruksjon og som dekorative forrelementer
- undersøke, visualisere og presentere hvordan enkle bruksgjenstander har fått sin form, fra idé til ferdig produkt

Læringsmål: Tvinne senetråd

- lære å tvinne senetråd
- tvinne sistisnor
- klippe snorer i sisti
- tvinne snoren sammen

Læringsmål: Fingerbøl

- få kjennskap til samisk kultur og duodji
- tvinne senetråd
- bli kjent med avhåret reinskinn (sisti) som materiale i eget arbeid
- lære å sy i sisti med overkaststing og stikksøm
- lære å feste tråder

Læringsmål: Kråkesølv

- få noe kjennskap til samisk kultur og duodji
- bruke kråkesølv som dekor
- bruke klede som dekor
- lære å sy med overkaststing
- brodere på klede med stikning
- lære å bruke vliesofix som hjelpemiddel og feste dekordeler til underlag
- lære å bruke hulltang
- lære å sy i sisti med stikksøm
- lære å feste tråder

Læringsmål: Nålhus

- få kjennskap til samisk kultur og duodji
- arbeide med ben
- bruke ulike filer for å forme benmaterialet
- bruke smergelpapir og stålull for å få en glatt overflate
- tvinne sistisnor
- sy i sisti

Grønlandsk leke

- få kjennskap til grønlandsk kultur og håndverk
- velge materialer
- sage, borre og pusse delene
- montere delene sammen

ETTER 7. ÅRSTRINN

Kompetansemål

Mål for opplæringen er at eleven skal kunne:

- lage enkle bruksformer i ulike materialer og kunne gjøre rede for sammenheng mellom idé, valg av materialer, håndverksteknikker, form, farge og funksjon
- bruke formelementer fra ulike kulturer i utforming av gjenstander med dekorative elementer
- benytte ulike teknikker til overflatebehandling av egne arbeider
- bruke symaskin og enkelt elektrisk håndverktøy i en formgivningsprosess

- bruke ulike sammenføyningsteknikker i harde og myke materialer
- sammenligne bruk av teknikker og virkemidler innenfor folkekunst og kunsthåndverk i ulike kulturer ved bruk av digitale og andre kilder

Læringsmål: Tvinne tråd

- lære å tvinne senetråd
- tvinne sistisnor
- klippe snorer i sisti
- tvinne snoren sammen

Læringsmål: Fingerbøl

- få kjennskap til samisk kultur og duodji
- tvinne senetråd
- bli kjent med avhåret sisti/reinskinn som materiale i eget arbeid
- lære å sy i sisti med overkaststing og stikksøm
- lære å feste tråder

Læringsmål: Kråkesølv

- få kjennskap til samisk kultur og duodji
- bruke kråkesølv som dekor
- bruke klede som dekor
- lære å sy med overkaststing
- brodere på klede med stikning
- lære å bruke vliesofix som hjelpemiddel og feste dekordeler til underlag
- lære å bruke hulltang
- lære å sy i sisti med stikksøm
- lære å feste tråder

Læringsmål: Nålhus

- få kjennskap til samisk kultur og duodji
- arbeide med ben
- bruke ulike filer for å forme benmateriale
- bruke smergelpapir og stålull for å få en glatt overflate
- tvinne sistisnor
- sy i sisti

Grønlandsk leke

- få kjennskap til grønlandsk kultur og håndverk
- velge egnede materialer
- pusse delene
- montere delene sammen

UNDERVISNINGSSOPPLEGG MED VEILEDNING

SPINNE TRÅD



Sener har vært - og er brukt som tråd for å sy klær og bruksgjenstander. I dag bruker mange syntetisk tråd som er godt egnet til å sy i skinn. Det er vanlig å spinne den slik at den ser ut som senetråd. Du vil nå få en beskrivelse på dette og bruk av senetråd vil være en del av flere av undervisningsoppleggene i veilederen.

Del den imiterte senetråden så mange ganger den lar seg dele (3-5). Klipp en lengde på ca. 60-80 cm. Tre nålen inn på senetråden og tvinn tråden med begge hender. To elever kan også arbeide sammen, der den ene eleven holder tråden

i enden og den andre spinner. Når tråden er tvinnet, brettes tråden ved at man holder i nålen med den ene hånden og holder begge endene i den andre hånden. Tråden spinner deretter sammen. Sett knute på tråden.

Materialer

- Syntetisk senetråd
- Imitert senetråd

Redskaper

- Skjærnål
(beregnet på å sy i lær)

TVINNE SISTISNOR



Sistisnorer brukes ofte i duodji på for eksempel skinnposer og vesker. En kan snurre snoren ved at to holder i hver sin ende og snurrer snoren hver sin vei. Etter dette brettes snoren og snurres sammen. Sisti er garvet reinskinn uten hår, behandlet på en spesiell måte slik at det er vanntett.

Klipp ut en remse i sisti. Lengden og bredden på remsen bestemmes i forhold til bruken. Fukt remsen og snurr den slik som på bildet. De som bruker venstrehånden snurrer til venstre. Pass på at lærsiden kommer ut. La den snurrende snoren tørke.





Remsen brettes i to. Hold den mellom tommel og pekefinger. Snurr remsen til høyre.



Løft ringfingeren og krum den rundt remsen til høyre.



Trekk remsen ned til venstre med ringfingeren.

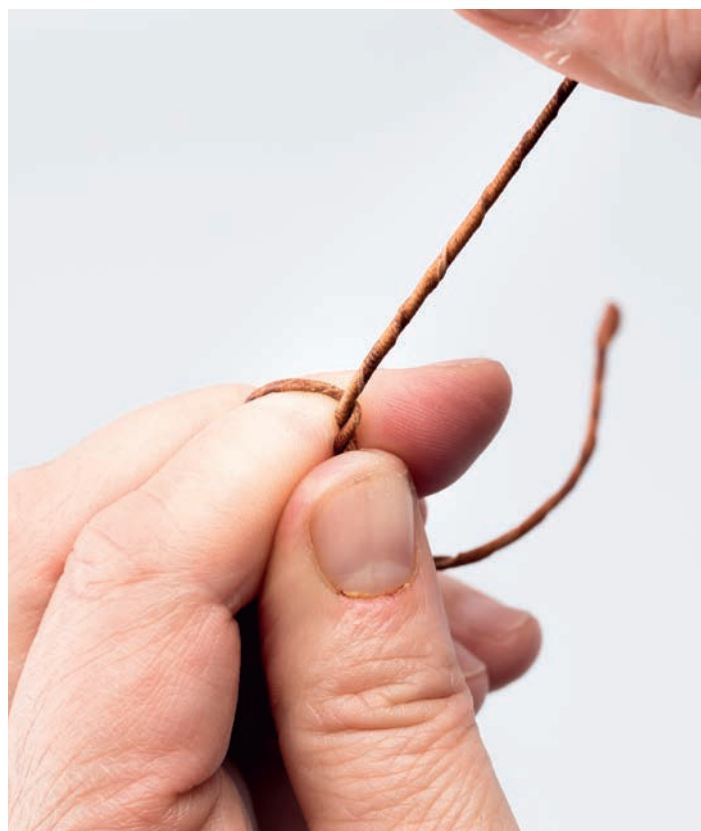

Start prosessen på nytt. Gjenta til ønsket lengde.

SUORB MAGOAHTE/SUORMMAGOAHTE/ SOERMEGÅETIE/FINGERBØL



Fingerbøl er et viktig redskap når man skal sy i skinn. Den brukes på pekefingeren for å beskytte huden mot nålen når man dytter nålen gjennom skinnen.

Har du lyst til å lære mer om hvordan ulike typer skinn brukes som materiale til å sy klær og gjenstander av? Reinskinnet er det materialet som tradisjonelt brukes mest blant samer, spesielt til klær. I boken *Håndbok i duodji - samisk håndverk*, skriver forfatterne at det er mange ting som skal tas hensyn til når skinnen velges ut.

Skinnkvaliteten varierer blant annet etter alder, beiteforhold og klima for reinen. Samene bruker også andre typer dyreskinn når de lager klær og fottøy. Skinn av rev, kobbe og oter er noen av materialene som anvendes (Hætta og Aarseth: 2007). Kanskje kan det være interessant for elevene å lære mer om bruken av skinn som materialet i samisk kultur?

Materialer:

- Sisti
- Senetråd

Redskaper:

- Saks
- Skjærnål
(Beregnet på å sy i lær)



Klipp en remse sisti. Ca 2,5 cm x 10 cm.



Snurr sistiremsen rundt pekefingeren.



Hold og tre den av fingeren.



Sy den deretter sammen. Det kan være vanskelig å få nålen gjennom flere lag med sisti. En tang til å trekke ut nålen, kan da brukes som hjelpemiddel.

TILPASSET OPPLEGG I DUODJI

GIHPPU/TJÁVDA SUORMAS/ TJOEVTENJE REAGKA/NØKKELRING



I Utgangspunktet sys nøkkelringen i et klede og delene sys videre fast med tråklesting. Nøkkelringen kan forenkles og tilpasses yngre elever og elever med særskilte behov. Disse elevene kan da lage et *bilde* fremfor en nøkkelring ved å forstørre delene. Klipp og lim delene så fast på et underlag. Både bilde og nøkkelring kan dekoreres med kråkesølv.

Klede, som er mye brukt i samiske klær - og i denne oppgaven, er et glatt filtliggende ullstoff. Klede brukes først og fremst til å sy kofter/gákti, cape/luhkka og luer. Tykkelsen

varierer med benevnelsen. Láddi er et tynt klede, mens vadmél/gákkis er tykkere og tradisjonelt brukt til undertøy og arbeidskofter (Hætta, Aarseth m.fl: 2007)

DEKOR MED RIEBANSILBA/KRÅKESØLV*Kråkesølv.*

I 1982 igangsatte Sàmi Institutta/Nordisk samisk Institutt i Guovdageidnu/Kautokeino et prosjekt der hensikten var å kartlegge sjøsamiske klestradisjoner i Kvænangen- og Loppa kommune (Fors og Enoksen: 1991). Under dette arbeidet ble det funnet syv belter, en avklippet krave fra en herrekoft og en herrekoft som hadde en dekortechnik som de involverte ikke kjente til fra før. Dekoren var av små kledebitar i forskjellige farger med huller som det var lagt riebansilba/ kråkesølv under. Bitene var satt sammen i forskjellige mønstre og sydd fast på klede. Det kan se ut som om bruk av riebansilba/kråkesølv som dekor på samiske klær og tilbehør, er svært gammel. Teknikken er beskrevet i skriftlige kilder så langt tilbake som 1700-tallet, der bruken beskrives i kyststrøkene i nordre Nordland, Troms og kysten av Vest-Finnmark. Riebansilba/kråkesølv som dekor er kjent brukt frem til 1920-tallet. Fortsatt kan det finnes mennesker i kystområdene som har fått beskrevet av foreldre eller besteforeldre bruken av riebansilba/kråkesølv (Fors og Enoksen: 1991).

Mønstre og farger i beltene varierer fra belte til belte. Bunnen i beltene har vært i alle kledefarger, med unntak av gult. Kledebitene er stukket på med tråd i annen farge. Gult klede er brukt på en forsiktig måte, ofte som små rundinger, kryss eller broderi. Riebansilba/kråkesølv ligger under kledebitene som har små huller og glinser når lyset treffer på sølvet. Dette gir en fin dekoreffekt.

Glimmer, riebansilba/kråkesølv er stykker eller flak av en sølvglinsende stein som er et mineral som geologene kaller for *biotitt* (mørkt glimmer) eller *muskovitt* (lyst glimmer). Disse mineralene finnes spesielt i bergarten glimmerskifer som man finner i de sedimentære og omdannede bergarter (Selbekk, Rune S./ Store Norske Leksikon: 2016).

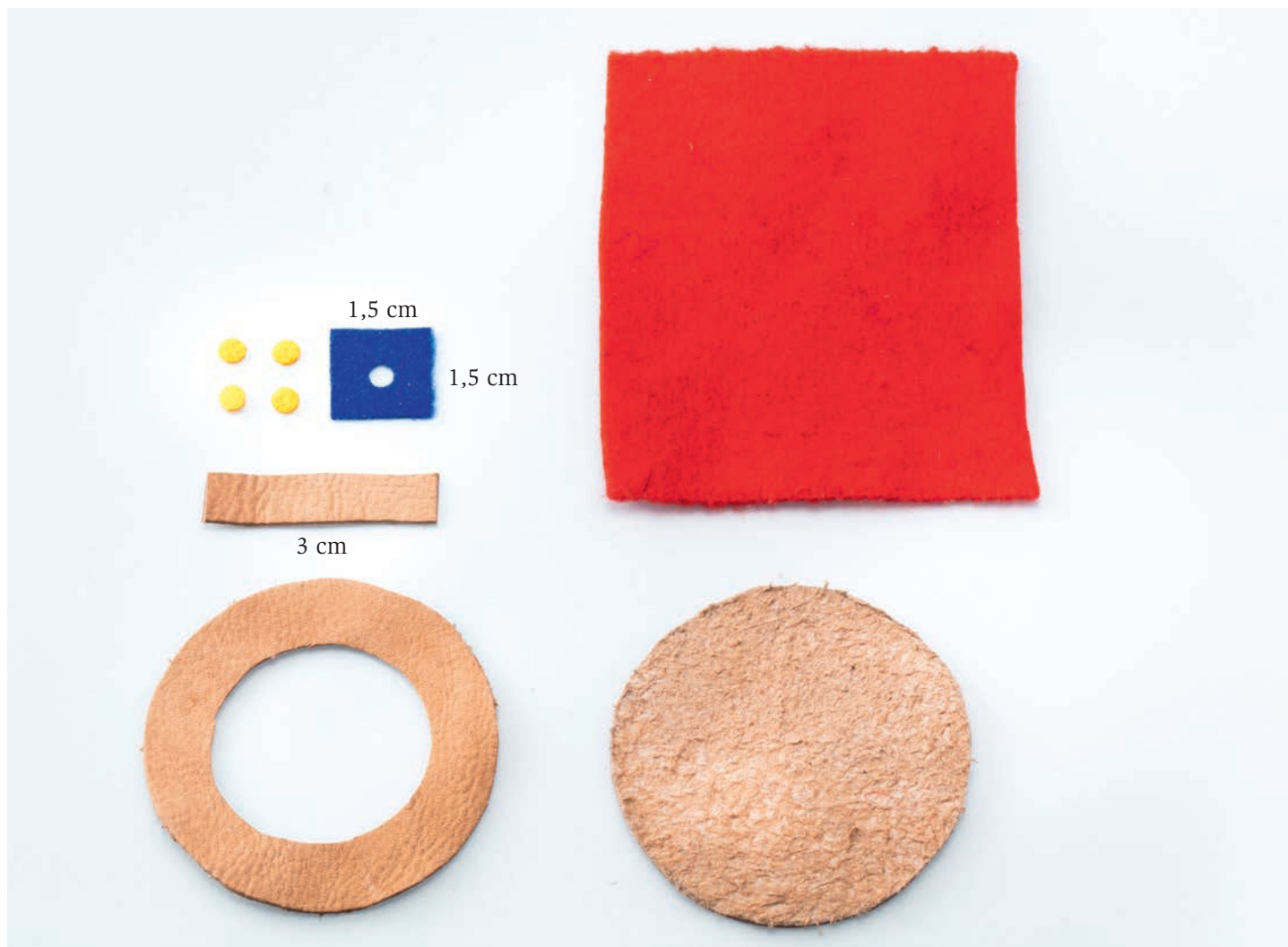

Stryk vliesofix på kledet som skal brukes til dekor. Klipp ut delene. Marker hvor hullene skal være. Bruk den største hullpipen til å klippe ut et hull mitt på klededelen, og fire runde gule klededeler.

Klipp deretter ut de runde dekkdelene i sisti. Lag et hull midt i den ene dekkbiten. Klipp også ut løkken av sisti på 3 cm.

Materialer

- Sisti (skinn)
- Klede
- Riebansilba/kråkesølv
- Brodertråd
- Vliesofix (tynt ark med lim på begge sider)
- Nøkkering

Redskaper:

- Strykejern
- Saks
- Hulltang
- Nål
- Skjærnål

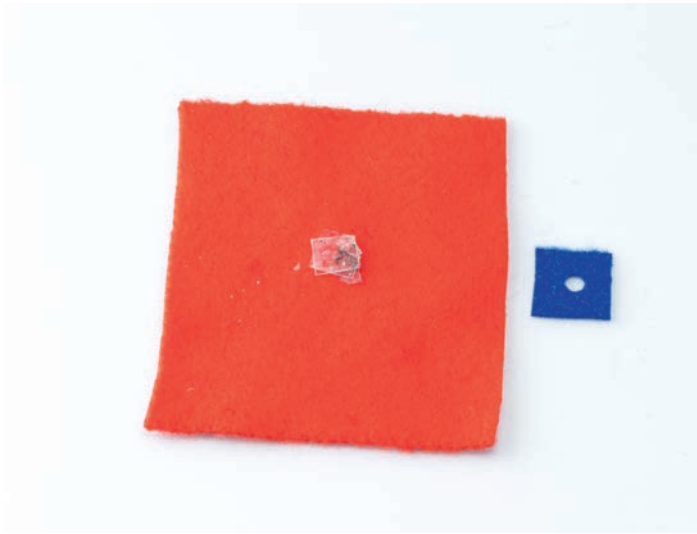

Klipp ut riebansilba/ kråkesølv som er mindre enn den blå dekorbiten. Man kan spalte opp riebansilba/kråkesølvet i flere lag.

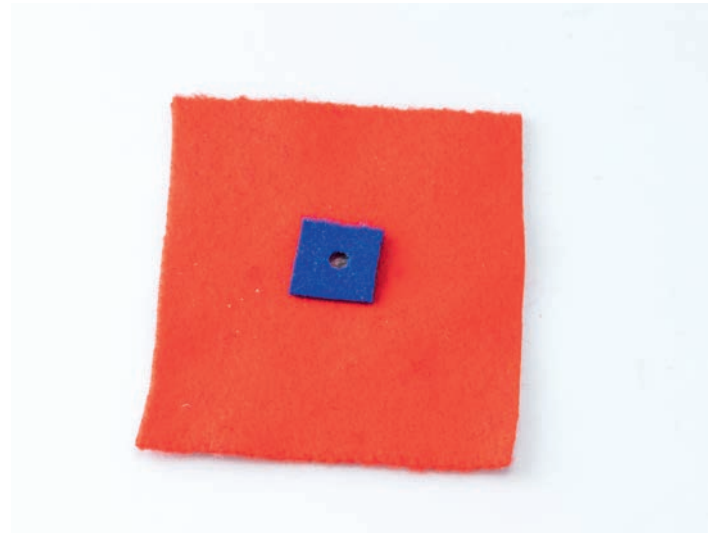

Legg klededelen på underlaget og damp det fast med strykejern. Bruk et fuktig presseklede. Klipp en rund form av det røde klede etter størrelsen på de runde sistidelen.



Sy fast den firkantede dekordelen med overkaststing i samme farge som dekordelen. Sy en stikning av brodertråd rundt kanten med en kontrastfarge. Legg de runde klededelene i hjørnene utenfor dekordelen. Legg deretter et fuktig presseklede forsiktig over de runde delene og damp de fast til underlaget. Sy fast rundingene med overkaststing. Sy deretter små hønseføttersting langs kanten av den firkantede dekordelen.

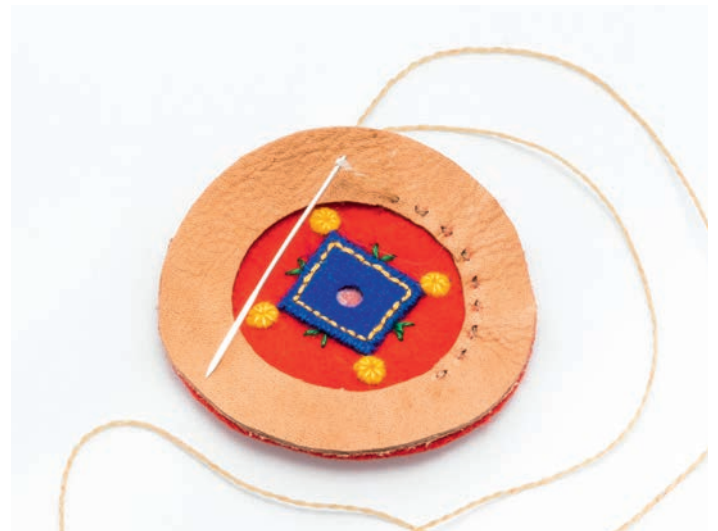

Lim sistidelen med hull over kledebiten og sy fast kledet til sistidelen med senetråd. Ikke klipp av tråden. Bruk den til å feste bakstykket.



Lim løkken av sisti fast på baksiden og lim bakstykket fast. Sy fast delene med senetråd rundt kanten. Fest tråden ved å presse nålen inn i sytøyet og ut et annet sted.



Ferdig nøkkelring med riebansilba/kråkesølv og broderi.

GOARRUNVEASKU/GIESSAM/ GÅEREME-VOESSOE/SYVESKE



Mønster og sydd av: Unni Sten fjell.

Veskene kan lages i mange utførelser, store og små. Praktisk til å oppbevare nåler, tråder, liten saks og annet som trengs når man skal sy.

Materialer:

- Sisti
- Tykt ullklede
- Senetråd

Redskaper:

- Tekstillim
- Saks
- Skjærnål (beregnet på å sy i lær)

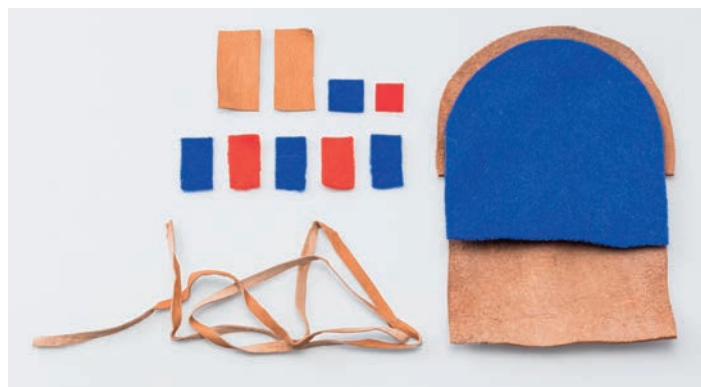

Klipp ut delene og punkt fest klededelen med tekstillim.





Sy en overkastsøm på kanten som vist på bildet (på ranga). Brett de små sistibitene og lim de sammen. Legg de mellom sømmene og sy delene sammen. Tråden kan festes i skinnkanten med noen sting.



Fukt kanten for å gjøre sisti mer tøyelig. Rang posedelen.



Sy ned kanten.

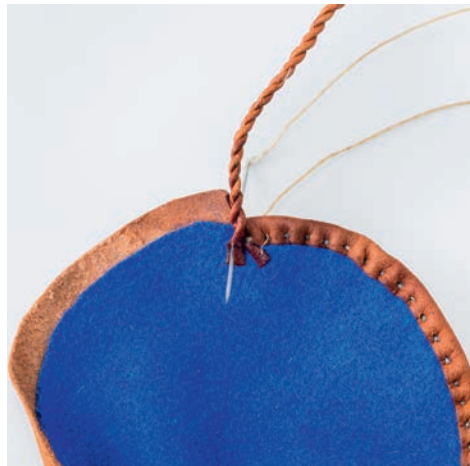

Sy ned kanten frem til midten av lokket. Klipp et hakk og legg sistisnoren i mellom hakket.



Legg på de to kvadratiske firkantdelene av klede og sy de fast på forsiden. Fortsett å sy kanten ned til enden. Fest tråden.



Sy fast resten av kledebitene i enden på sistisnoren.



Ferdig sypose.

TILPASSET OPPLEGG I DUODJI

NALLOGOAHTI/NÁLLOGOAHTE/ NAALOEGÅETIE/NÁLHUS



Sørsamisk modell. Eier: Unni Stenfjell.

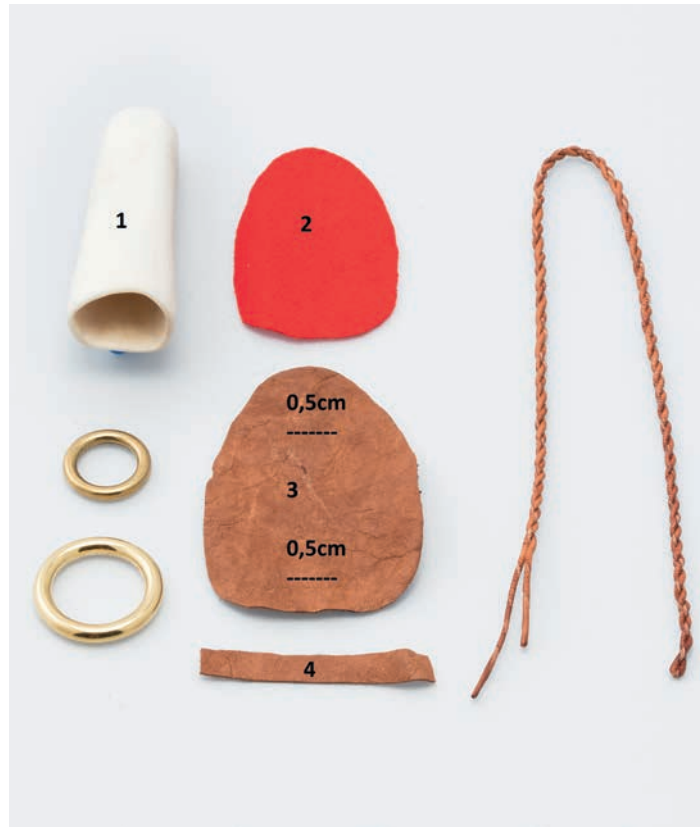

Klipp ut delene. Tvinn en sistisnor som er 22-25 cm lang. Se beskrivelse tidligere i veiledningsheftet. Klipp et vannrett lite hakk oppe og nede ca 0,5 cm fra ytterkanten på sistidelen.

Nálhus er en hylse i reinbein- eller horn for å oppbevare nåler. Den kan henge i beltet sammen med blant annet saks og fingerbøl. Nálhuset kan forenkles og tilpasses yngre elever og elever med særskilte behov. Innmaten (innholdet) lages da av et tykkere klede eller vadmél i ett lag og man kan klippe ut en snor som ikke tvinnes og festes i kanten. På denne måten forenkles oppgaven. Elever som trenger faglige utfordringer kan jobbe med dekor og mønsterbygging på utsiden av det slipte margbeinet. Her kan man anvende dekortechnikken *kolrosing* som er mye brukt i samisk duodji (Heimspikka: 2016)

Materialer

- Margbein fra rein eller et annet dyr
- To messingringer i to størrelser
- Sisti
- Vadmél, tykkere klede
- Tekstillim

Redskaper

- Liten rundfil
- Flatfil
- Halvrund fil
- Smergelduk (til metallpussing). Nummer 320 og 400 (evt. 600)
- Stålull (nr. 0000)



Fil margbeinet innvendig med rundfil. Fil kantene oppe og nede på margbeinet runde. Puss deretter margbeinet med smergelduk. Begynn med nr. 320 og avslutt med nr. 400. Du kan også bruke nr. 600. Puss deretter med stålull for å få en blank overflate.



Lim klededel nr. 2 fast på den semskede siden nr. 3. Tre begge endene til sistisnoren inn i det øverste hakket. Fukt endene og legg de flatt. Tre del 4 rundt den minste messingringen og tre deretter begge endene på del 4 inn i det nederste hakket. Messingringen blir nederst.



Fukt kanten og sy rundt hele kanten med senetråd og fest tråden inn mellom lagene.



Tre den doble sistisnoren inn fra det største hullet i margbeinet. Tre den deretter inn i den største messingringen og før margbeinet inn i løkka og stram til.



Trekk i messingringen så nåleputa trekkes inn i margbeinet.



PULAARTUT - "DEN SOM GÅR PÅ BESØK"



Pulaartut - Leke fra Grønland, laget av: Emil Reimer.

Denne leken, som opprinnelig kommer fra Grønland, er ofte laget av tre, horn eller ben. Leken er utformet slik at det henger to figurer i hver sin snor fra et stykke tre eller horn. Den ene figuren skal over til den andre figuren uten at man løsner snoren de henger i. Kjenner man ikke fremgangsmåten, kan det være vanskelig å få til.

Her beskrives gjennomføringen av leken, men kanskje kan det være en utfordring og lage selve leken sammen med elevene også? Denne oppgaven er et eksempel på hvordan man med utgangspunkt i kompetansemål i læreplanen kan sammenligne bruk av teknikker og virkemidler innenfor folkekunst og kunsthåndverk i ulike kulturer.

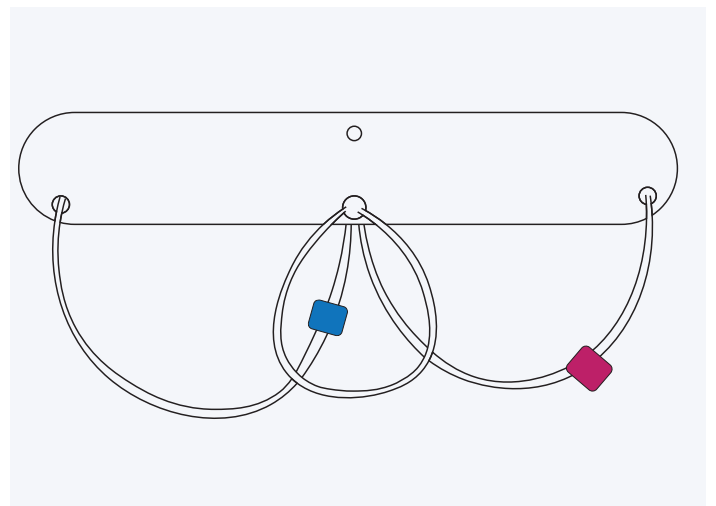

Den midterste løkken trekkes ned og perlen skyves opp.



Løkken strammes igjen og trekkes gjennom hullet.

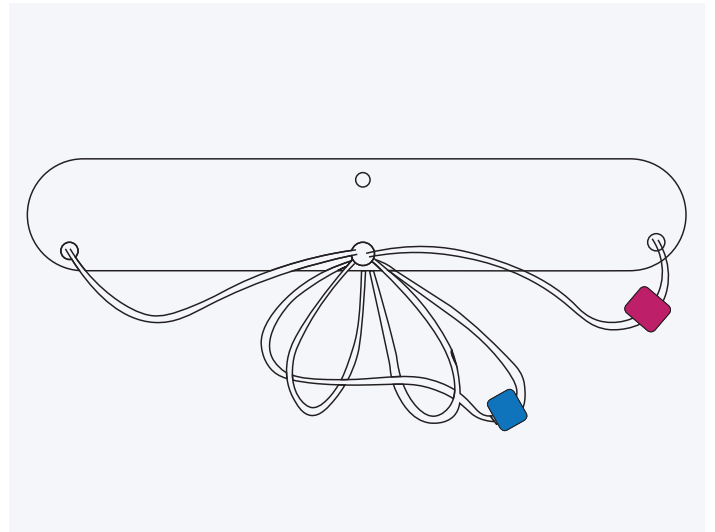

Når perlen er ført gjennom den dobbelte løkken, trekker man snoren tilbake gjennom hullet. Perlen kan nå skyves direkte over til den andre perlen.

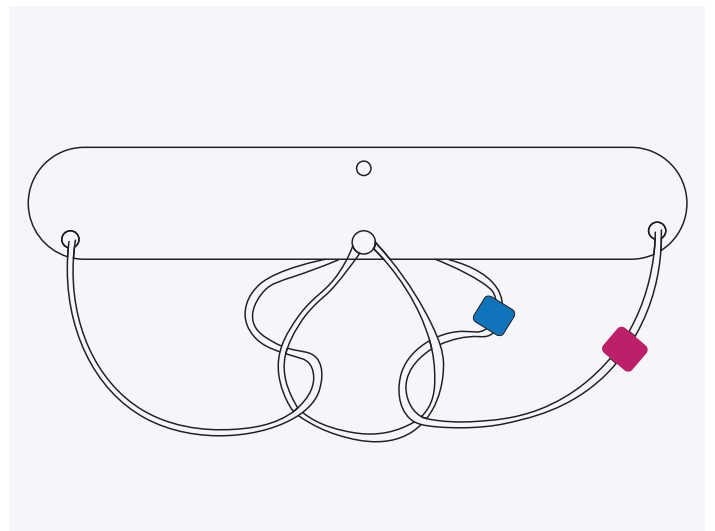

Når snorene strammes, henger de to perlene på samme snor.

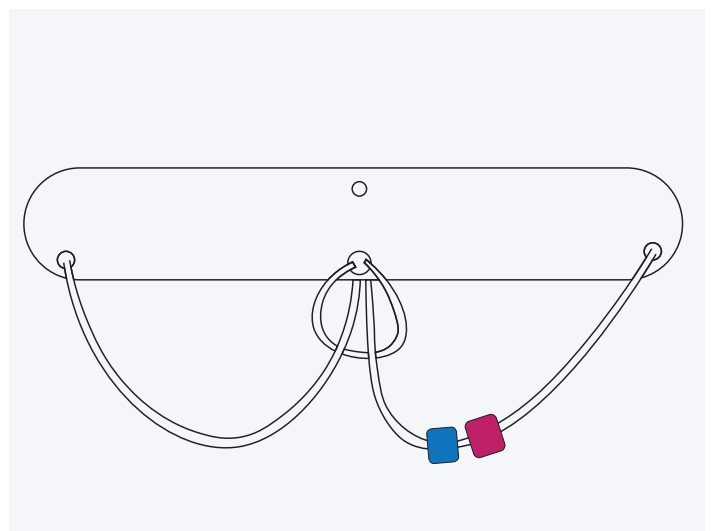

MØNSTERDELER

Nallogoahti/nálogoahte/naalোগাতি/nálhus

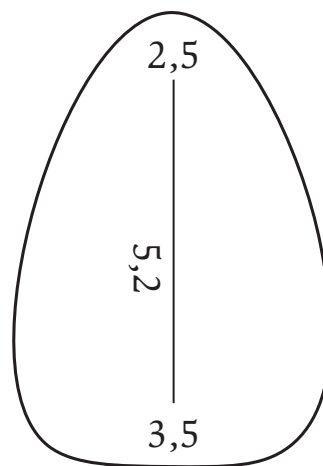
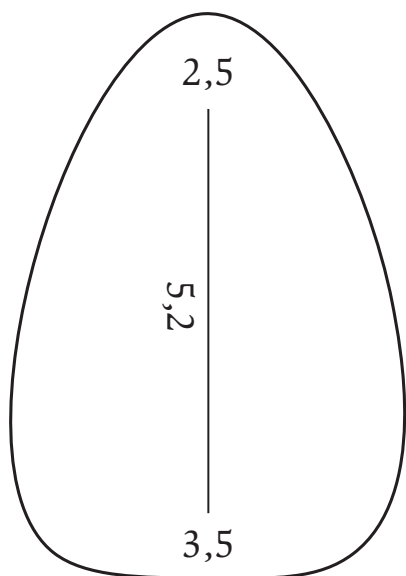

Goarrunveasku/giessam/gåereme-voessoe/syveske

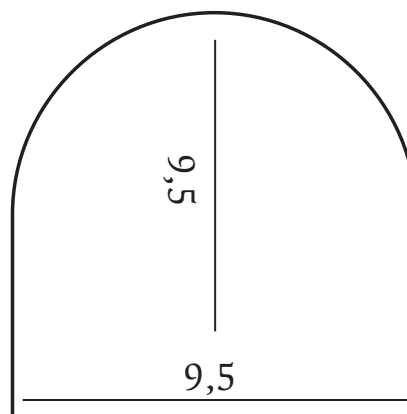
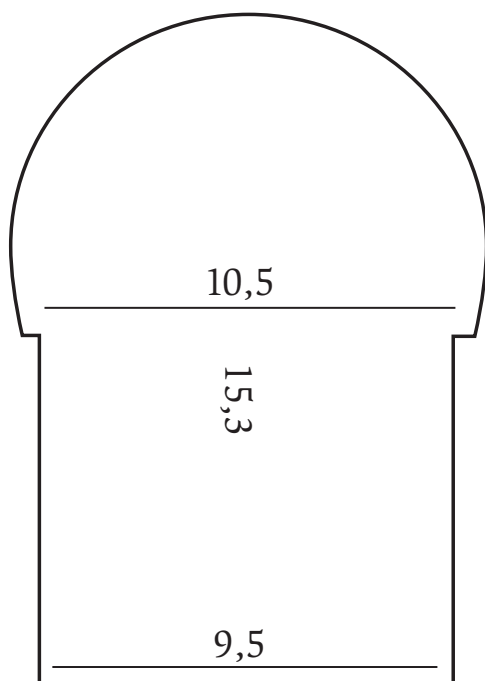

LITTERATURLISTE

Aarseth, Bjørn; Gaup, Mathis J.; Hætta, Máret; Wilks, Laila G. (2007). Håndbok i duodji: Samisk håndverk. Oslo: Vett og viten.

Fors, Gry og Enoksen, Ragnhild (1991). Vår folkedrakt. Sjøsamiske klestradisjoner. Sámi Instituhtta: Davvi Girji.

Guttorm, Gunvor (2001). Duoji bálgat – en studie i duodji. Kunsthandverk som visuell erfaring hos et urfolk. Avhandling til dr.art.-graden. Det humanistiske fakultet, Institutt for kunsthistorie, Universitetet i Tromsø.

Heimspikka (2016). Tema: Kolrosing. heimspikka.no

Juliussen, Aslaug (2009). Sted og fortellinger i GIERDU – Bevegelser i samisk kunstverden. Bodø: Forretningstrykk A/S.

Juuso, Randi og Bjørn Eira M. Inga (2006). Temahefte – Om samisk kultur i barnehagen. Oslo: Kunnskapsdepartementet.

Sámi Instituhtta/Nordisk Samisk Institutt (2008). Tema: Hvor mange samer er det egentlig? samas.no

Samisk Etnografisk fagenhet: Magga, Ole Henrik (2000). Sápmi – en nasjon blir til. Tromsø: Samisk etnografisk fagenhet, Tromsø Museum.

Selbekk, Rune S. (2016). Glimmer. Store norske leksikon. Universitetet i Oslo. snl.no/glimmer

FAGSTOFF OG INSPIRASJON

- Utdanningsdirektoratet sine læreplaner: Læreplan i kunst og håndverk (KHV1-01) og Læreplan i duodji (KHV2-01).
- Gávnos. Samisk innhold i Kunnskapsløftet – et ressurshefte for lærere i grunnopplæringen (2007). Utdanningsdirektoratet.
- RiddoDuottarMuseat består av fire samiske museer i Vest-Finnmark og Samisk Kunstmagasin. Arbeider mye med duodjiformidling.
- Sofia Ricklund Lidgren (2013). Sámi Duodji – Jakten på det samiska. En konstnärlig studie i slöjd-och hantverkstraditionens form och material.
- Møbjerg og Rosing (2005). Samisk folkekunst. København: Borgens Forlag.
- SKINN (Samorganisasjonen for kunstformidling i Nord-Norge) og RiddoDuottarMuseat (2009). GIERDU – Bevegelser i samisk kunstverden. En artikkelsamling på bakgrunn av kunstutstillingen GIERDU. Ser på diskusjoner og utfordringer i den samiske kunstverden.
- NDLA: Design og håndverk Vg1. Temaside: Design og duodji. Besøk nettsiden: ndla.no
- På nettsiden ovttas.no finner du nettbaserte samiske læremidler som omhandler arbeid med duodji. Disse er kategoriserte etter emne og opplæringsnivå.
- Duodji – Samisk kunst og kultur. Duodji i skolen. Blogg som drives av avdeling for estetiske fag, Høgskolen i Oslo og Akershus.
- Maritex Gávpi - Det samiske varehus. En nettbutikk som selger produkter og materialer med basis i det samiske. gavpi.com
- På nettstedet utdanning.no kan du lese yrkesbeskrivelsen av en duojár og få informasjon om hvor man kan utdanne seg til å jobbe med duodji.
- Sametinget har en egen informasjonsside om duodji som næring på sametinget.no
- Et utvalg ressurspersoner i duodji som har skrevet fag- og forskningsartikler på området:
 - Maja Dunfjeld: Samisk forsker og veileder innen duedtie (duodji).
 - Gunvor Guttorm: Professor i duodji og rektor ved Samisk Høgskole i Kautokeino (2016).
 - Gry Fors: Konservator og duojár ved RiddoDuottarMuseat.
 - Irene Snarby: PhD-stipendiat i The Sami Art Research Project (SARP) ved Institutt for kultur og litteratur ved UiT Norges arktiske universitet.
- Senter for samisk i opplæringen: lohanguovddas.no
- Tromsø museum sitt tidsskrift Ottar: nr. 4/2010 Samisk kunst og nr. 165/1987: SAMI DUODJI
- Norsk Håndverksinstitutt (SIKA). Tema: Samisk handverksinstituttet.no
- Besøk ellers vår digitale ressursbase for å hente tips og informasjon til hvordan du kan jobbe med samisk kunst og kultur i skolen: kunstkultursenteret.no

Nasjonalt senter for kunst og kultur i opplæringen
Nord universitet, 8049 Bodø
Tlf +47 75 51 75 00
kunstkultur@nord.no

kunstkultur.senteret.no