

Duodji vuodđoskuvllas



Nationála dáidda-
ja kulturguovddáš oahpahusas
Nasjonalt senter for kunst og kultur i opplæringen



RiddoDuottarMuseat

SISDOALLU

OVDASÁNIT.....	3
ÁLGGAHUS	4
MIHTTOMEARIT JA ÁRVVOŠTALLAN.....	5
BATNIT ÁRPPU	7
BATNIT SISTEBÁTTI	8
SUORBMAGOAHTI	10
GIHPPU	12
HÁBMEN RIEBANSILBBAIN	13
GOARRUNVEASKU	16
NÁLLOGOAHTI.....	18
PULAARTUT - "GALLEDEADDJI"	20
MINSTTAROASIT	22
FAAGEAAMHTESH JIH EADTJALDIMMIE	23

Rávagirji Duodji vuodđoskuvllas lea ráhkaduvvon: Nationála dáidda ja kulturguovdđáš oahpahusas ja RiddoDuottarMuseat, 2016

Prošeaktajoavku 2016:
Cathrine Jenssen, Gry Fors ja Tomasz Wacko

Teaksta:
Gry Fors, Cathrine Jenssen ja Hilde Hermansen

Ovdabealgovva ja eará govat:
RiddoDuottarMuseat fotograf Tomasz Wacko bokte

Govaid, govaid dahje teavsttaid ii galgga oddasit dahkat iige geavahit eará oktavuodain.

Giitu Deanu giellagáddái davvisámegiela jorgaleami ovddas.

Ođasmahttojuvvon 2021-2022 dáidaga ja giehtaduoji oahppoplána LK20 ektui.
Jorgaluvvon davvisámegillii 2023.

Gihppaga sáhtta viežžat dáikko

kunstkultursenteret.no

OVDASÁNIT

Dát bagadallangihpa lea jurddašuvvon oahpaheddjiide geat háliidit bargat dujiin dáidaga ja giehtaduoji oktavuodas, dárogiela oahppoplána, 1.- 7. luohkát.

Gihppagis leat njeallje geavatlaš oahpahusdahkosa oktan bagadusain ja lassimateriálaiguin.

Bargobihtáid vuodđun leat váldoelemeanttat, konkreta gelbbolašvuodamihttomearit ja teavsttat dadistaga- árvvoštallama birra.

Mánja praktihkalaš ovdamearkka leat heivehuvvon oahpahussii ohppiide geain leat erenoamáš dárbbut ja ohppiide geat dárbbášit fágalaš hástalusaid. Gihpa sáhtta maid geavahuvvot oahpaheaddjeoahpuide daid studeanttaid várás geat manjil álget vuoddoskuvlii.

Ávdnasat mat geavahuvvojit plánain, sáhtta leat váttis fidnet sámi guovddášguovlluid olggobealde. Danne ávžžuhit duojáriid, eará fágaolbmuid dahje sámi ášahusaid váldit oktavuoda vai ožžot rávvagiid gos sáhtta oastit ávdnasiid du guovllus gos don orut.

Gihppaga loahpas leat ráhkadan ollu rávvagiid fágasurggiide ja olbmuide geat barget dujiin. Dán listtus gávnnat maiddái liŋkka neahttagávpái mii vuovdá sámi buktagiid ja duodjeávdnasiid..

Mii doaivut ahte bagadallangihpa addá dutnje oahpaheaddjin lasi máhtu ja movtta bargat dujiin vuoddoskuvllas.

Duodji lea, nu mot konserváhtor Gry Fors čállá, "duoji bargu, mas árbevierru, ávnnaskeahtes kulturárbi, muitalusat ja vuoiŋŋalašvuolta gaskkustuvvojit daid hámiid bokte". Mii doaivut ahte ollu oahppit, sihke sápmelaččat ja dážat, atnet dán gelddolaš fágasuorgin oahpásmuvvat eambbo.

Loahpas háliidat giitit konserváhtora Gry Fors ja govvejeaddji Tomasz Wacko RiddoDuottarMuseas go leaba bargan ollu oahpuin ja buori ovttasbargguin bagadusgihppagiin!

Hilde Hermansen

Seniorrádđeaddi

Nationála dáidda ja kulturguovddáš oahpahusas

ÁLGGAHUS

4

Sápmelaččat leat okta dain unnimus álbmogiin máilmmis ja dál ássat sullii 50 000 sápmelačča olles sámi ássanguovllus masa gullet Ruošša, Suopma, Ruotta ja Norga. Sullii bealli buot sápmelaččain orrot Norggas. Earret moatti báikkis, de leat sámit unnitlogus (Nordisk Samisk Institutt: 2008). Sámit ássat sihke siseatnamis ja rittus. Boazodoallu lea leamaš ja lea ain dehálaš ealáhus ollu sámiid gaskkas. 1900-logu rájes leat maid ollu sámit fárren gávpogiidda ja stuorat guovddážiidda mat árbevirolaččat eai leat. Sámegeiella gullá suomaugralaš gielaide ja sámegeiella lea ain ealli giella ollu sámiid gaskkas. Sámegeiella lea historjjálaččat okta giella, muhto buhtes gielalaš oainnus muhtin váldosuopmanat leat goittotge nu iešgudetláganat ahte daid gohčodit dávjá sierra giellan (Magga, Ole Henrik: 2000). Gielat mat odne eanemusat geavahuvvojit čálalaččat Norggas leat davvisámegeiella, lullisámegeiella ja julevsámegeiella. Dasa lassin bargojuvvo eará sámegeielaid goziheami ovdii, nugo omd. nuortalašgiela.

Vaikko sámegeiella lea mángga sajis Norggas, de dagahii dáruiduhttinproseassa 1700-logus gitta 1960-logu rádjái assimilerema sápmelaččaide, man geažil ollugat biehttaledje iežaset sámi duogaža ja sámegeiella ii geavahuvvo mángga sajis. Manjimus logijagiid áigge lea sihke sámegeiella ja eará kultuvrralaš ovdanbuktinvuogit láhppon (Juuso, Randi ja Bjørn Eira M. Inga: 2006). Dat lea earret eará dagahan ahte lea lassánan beroštupmi duddjomii.

Duodji lea sámegeiel sátni mii sisttisdoallá mánggalágan doaimmaid duojs, giehtaduojs, atnuduojis, dáiddaduojs ja smávvaindustriijas. Duodji lea hábmejeaddji doaibma viiddis mearkkašumis. Duodji lea ovdamearkan doahpagii, man lea váttis jorgalit nuppi gillii, go doahpagii gullet mánga iešgudetlágan teknihkka, materiálat ja ovdanbuktimat.

Duodji lea giedaiguin bargu mas árbevierru, ávnnaskeahtes kulturárbi, muitalusat ja vuoŋnalašvuohta gaskkustuvvojit daid bokte mat duddjojuvvojit. Mánga sápmelačča leat duojárat ja duoji ovdanbuktin lea mánggalágan. Duodji lea oassin árgabeaivis ollu sámi ruovttuin ja erenomážit badjeolbmuid gaskkas, geat dárbašit atnudujiid, biktasiid ja skuovaid, mat galget gierdat olgun buot jagiáiggiid. Árbevirolaš biktasat leat hutkojuvvon mánga sohka buolvva čada ja dat leat vuogáiduvvan Sámis (sámi ássanguovlluin) geavaheami ja molsašuddi dálkkádagaide.

Leat ain ollugat geat atnet árbevirolaš biktasiid beaiválaččat birra jagi ja dat leat biktasat maid eai oaččo oastit buvddas.

Duodječehppodaga sáhtá áddet muitalus (Guttorm, Gunvor: 2001 ja Juliussen, Aslaug: 2009). Juohke dinggas lea muitalus mas sáhtá oaidnit gos duojár lea eret, makkár fuolkevuohta sus lea dahje makkár siviiladilli sus lea. Muitalusat speadjalastet niibbi, gámabára dahje biktasa hervemiid. Duojár lea iežas doaimma, praktihkalaš bargohárjaneami ja dieđu bokte dat, gii muitala ja gaskkusta iežas ja sogá historjjá. Dáinna lágiin fievrividuvvo árbevirolaš máhttu viidáseappot.

Duojár čilge sámi dáidda- ja kulturduojára, guhte lea erenoamáš čeahppi ja geas lea ollu praktihkalaš ja muosálaš máhttu. Sáhtá leat máhttu maid olmmoš lea oahppan buolvvas nubbái ja iežas vásáhusaid bokte. Duojár Petteri Laiti mielde iežas sáhtá gohčodit duojárin easka go lea čadahan unnimusat logi jagi oahpahusa. Dasa lassin olmmoš galgá leat erenoamáš čeahppi, son galgá leat rivttes čalmmiiguin oaidnit, sus galgá leat sámi kulturgelbbolašvuohta ja máhtolašvuohta ja sus galgá leat siskkáldas perspektiiva. Duojár galgá maddái dovdat luonddudiliid nugo goas ja mo ávdnasiid galgá skáhppot luonddus. Sáhtá maid leat vuoŋnalaš bealli, mii ferte váldot vuhtii ávdnasiid váldimis dahje ieš bargamis.

Iešgudetlágan eallineavttut ja luonddudilit leat dagahan báikkálaš variašuvnnaid, mat vuhttojit duoji geavaheamis. Manjimus buolvvaide ávdnasiid ja teknihkalaš ovdáneapmi lea rievddadan olu buvttadanproseassaid ja válljenmuni. Árbevirolaš diehtu sirdása dávjá ruovttus, buolvvas nubbái, dahje duojáris fidnooahppái. Terminologijja lea rikkis ja lea deatalaš oassi diehtoárbevierus (Hætta, Aarseth, Wilks ja Gaup 2007). Sámeservodagas duodji lea seamma dehálaš kulturguoddi go sámegeiella. Dál lea vejolaš váldit fágaoahpu ja allaskuvlaoahpu duojs.

Oahpaheaddjin sáhtá gaskkustit ja bargat sámi kultuvrrain ja dujiin vuoddoskuvllas dainna lágiin ahte oahppit barget bagaduvvon bargobihtáid mat leat dihtomielalaččat ivnniid ja ávdnasiid válljemis, teknihkain ja geavtlaš hárhellamiin. Dán bagadallangihppagis ovdamearkkaid sáhtá heivehit iešgudet dásiide ja dáidduide ja neahtasiiddus lea álkes oahpisteapmi duddjomis vuoddoskuvllas dárogiela oahppoplána, dáidaga ja giehtaduoji vuodul. Gihppagis gávnnat listtu mas leat rávvagat fágasurggiide mat sáhttet addit dutnje eanet movtta barget dujiin skuvllas.



RiddoDuottarMuseat

Gry Fors, konserváhtor
RiddoDuottarMuseat (RDM)

MIHTTOMEARIT JA ÁRVVOŠTALLAN

Dát bagadallangihpa sisttisdoallá njeallje praktihkalaš oahpahasdahkosa ja lasseávdnasiid duojs. Gihpa lea odasmahttojuvvon ja heivehuvvon LK20:i. Mii ávžžuhit geahččat barggu dujiin fágaidrasttideaddji oktavuodas, nu mo odđa oahppoplánabuktosis lea. Go gelbbolašvuodamihttomeriid geahččá oktii fágaidrasttideaddji fáttáiguin, váimmuselemeanttaiguin, vuodđodáidduiguin ja bajit osiin, de sáhttet oahpaheadjit ovttas láchčit diliid fágaidrasttideaddji ja ulbmillaš oahppamii Bajit oasi árvovuodu mielde.

Das gávnnat fágaidrasttideaddji fáttáid oasi, váldoelemeanttaid, gelbbolašvuodamihttomeriid ja oahppoplána (KHV01-02) gaskaárvoštallama teavsttaid mat sáhttet leat erenoamáš áigeguovdilát. Lasihastte áinnas ja heivehala iežat oahppoplána eará osiiguin..

FÁGAIDRASTTILDEADDJI FÁTTÁT

Álbmotdearvvašvuoha ja birgejupmi dáidagis ja duojs lea fágaidgaskasaš fáddán álbmotdearvvašvuoha ja birgejupmi dat ahte oahppit ovdánahttet návccaid hábmet jurddašanproseassaid ja geavatláš čuolbmačoavdimiid. Oahppit háhket geavatláš dáidduid ja máhtu buktit gažaldagaid, dustet hástalusaid árgabeaivvis ja oaidnit vejolašvuodaid amas dilálašvuodain. Oahppit ožžot reaidduid maiguin suokkardit oaiviliid, jurdagiid ja dovdduid ja sáhttet ovdanbuktit iežaset iešgudetlágan hámiid ja arenaid bokte. Visuálalaš ja ávnnaslaš kultuvrrain bargan lea mielde nanneme oahppi iešgova ja identitehtaovdáneami, addá ipmárdusa mánggabealatvuodas ja buktá oaivila eallimii.

VUOĐĐOELEMEANTTAT

- Giehtaduodjedáiddu

Duodjegelbbolašvuoda váldoelemeanta mearkkaša ahte oahppit galget ovdánahttit giehtadáiddu, geavatláš dáidduid ja gierdilvuoda iešgudetlágan reaidduid ja ávdnasiid geavaheami bokte. Oahppit galget ovdánahttit áddejumi ávdnasiid iešvuodaid, doaimma ja ilbmadeami hárrái iežaset ráhkadeamis. Sii galget geavahit garra, plásttalaš ja dipma ávdnasiid ja digitála reaidduid ehtalaš, birasdidolaš ja oadjebas vugiin olles skuvlamannolaga čađa.

- Kulturáddejupmi

Kulturáddejumi váldoelemeanta mielddisbukta ahte oahppit galget dutkat dálá áiggi visuála kultuvrra ja iešgudet máilmmiosiid kulturárbbi gáldun vásihusaide ja inspirašuvdnii iežaset hábmenbargui. Oahppit galget deaivvadit ovdamearkkaiguin ja smiehttat mo dáidda, giehtaduodji ja design speadjalastá ja lea mielde hábmemin kultuvrra, servodatovdáneami ja olbmuid identitehta. Máhttu visuála ja materiálalaš kultuvrra birra addá vuodu dahkat dihtomielalaš välljejumiid sihke geavaheaddjin ja mielássin ja iežas hábmejeaddji barggus.

Maŋŋá 2. oahppojagi

Kompetánsamihtut maŋŋá 2. ceahki

Oahpahusa mihttomearri lea ahte oahppi galgá máhttit:

- geavahit giehtaduodjeteknikkaid ja giehtaneavvuid go hábme muora,
- láirrá ja tekstiila birasdidolaš ja oadjebas vugiin
- iskat ávdnasiid iešvuodaid ja juogadit dovdamušaid
- geahččaladdat hámi, ivnni, ritmma ja vuostálasvuoda
- čájehit ja ovdandivvut objeavttaid čájáhusas dahje čoakkáldagas

Gaskaárvoštallan 2. ceahkki

LK20:s leat sierra teavsttat gaskaárvoštallama ja loahppaárvoštallama birra. Dadistaga-árvoštallan galgá veahkehit ovdánahttit oahppama ja buoridit fágagelbbolašvuoda. Dá lea oassi oahppoplánas:

Oahppit čájehit ja ovdánahttet gelbbolašvuoda dáidagis ja duojs 1. ja 2. ceahkis go atnet gieđaid ja reaidduid hábmet iešgudetlágan ávdnasiid, digitála ja visuála mediaid bokte muiltalit ja ságastallet muosáhusaid birra dáidagis, dávviriiin ja visttiin.

4. jahkeceahkki maŋŋel

Gelbbolašvuodamihttomearit 4. jahkeceahki maŋŋel

Oahpahusa mihttomearri lea ahte oahppi galgá máhttit:

- geavahit duodjebiergasiid ja ovttahttinvugiid muoras, dávttis ja tekstiillas birasdiđolaš ja oadjebas vuogi mielde
- iskat mo árbevirolaš duodji, maddái sámi duodji, geavaha luonduávdnasiid iešvuodaid, ja geavahit vásáhusaid ráhkadan dihte álkis atnubiergasiid
- dulkot hámiid ja symbolaid iešgudet kultuvrrain ja geavahit daid visuála ovdanbuktimis
- gaskkustit ja čájehit iežas bargguid čájáhusain

Gaskagearddi árvvoštallan 4. dássi

LK20:s leat sierra teavsttat gaskaárvvoštallama ja loahppaárvvoštallama birra. Dađistaga-árvvoštallan galgá veahkehit ovdánahttit oahppama ja buoridit fágagelbbolašvuoda. Dá lea oassi oahppoplánas: Oahppit čájehit ja ovdánahttet gelbbolašvuoda duojs ja dáidagis 3. ja 4. ceahkis, go geahččaladdet duddjonteknikkaid, digitála reaidduid ja visuála ovdanbuktimiid ja oassálastet hábmenproseassaide. Viidáseappot čájehit ja ovdánahttet sii gelbbolašvuoda go ságastallet dan birra maid dáidda, dávvirat ja visttit mitalit olbmuid jurdagiid ja dárbbuid birra.

7. jahkeceahkki maŋŋel

Gelbbolašvuodamihttomearit 7. jahkeceahki maŋŋel

Oahpahusa mihttomearri lea ahte oahppi galgá máhttit:

- geavahit iešgudetlágan giehtaneavvuid ja elektrihkalaš reaidduid gieđahallat ja ovttahttit garra, plásttalaš ja dipma ávdnasiid oadjebas ja birasdiđolaš vuogi mielde
- iskat ávdnasiid iešgudetlágan dávviriin ja árvvoštallat doaimma, ceavzinnávccaid ja divvun ja odđasisgeavahanvejolašvuodaid
- čilget mánggabealatvuoda bivttasárbevieruin dahje dávviriin, nu maddái sáme, ja ráhkadit buktaga mas lea kulturárbeinspirašuvdna.
- hábmet ja ráhkadit čájáhusa mii čájeha proseassa ja buktaga

Gaskagearddi árvvoštallan 7. ceahki maŋŋá

LK20:s leat sierra teavsttat gaskaárvvoštallama ja loahppaárvvoštallama birra. Dađistaga-árvvoštallan galgá veahkehit ovdánahttit oahppama ja buoridit fágagelbbolašvuoda. Dá lea oassi oahppoplánas: Oahppit čájehit ja ovdánahttet gelbbolašvuoda dáidagis ja giehtaduojs 5., 6. ja 7. ceahkis go geavahit iešgudetlágan kreatiiva strategijaid ráhkadit visuála ovdanbuktimiid ja doaibmi čovdosiid. Dasto čájehit ja ovdánahttet sii gelbbolašvuoda reflektaredettiin visuála váikkuhangaskaomiin, kultuvrralaš referánsain, duodjekvalitehta ja birasváikkuhusaid birra.

OAHPAHUSDAGUS JA BAGADALLAN BATNIT ÁRPPU



Suotna lea leamaš ja lea ain anus biktasiid ja atnudinggaid goarrumis. Dál olusat atnet syntehtalaš suonaid mii heive bures goarrut náhkiid. Lea dábálaš dan batnit nu ahte lea dego suotna. Dál don oaččut čilgehusa dán birra. Suonat geavahuvvojit mángga gihppaga oahpahusdahkosiin.

Juoge goanstasuona nu galle geardde go lea vejolaš juohkit (3-5). Čuohpa guhkkodat sullii. 60-80 cm. Cokka nálu sutnii ja bane suona guktuid giedaiguin. Guokte oahppi sáhttet maid ovttasbargat, nubbi oahppi doallá suona ja nubbi fas batná suona. Go suotna lea badnojuvvon, de máhccojuvvo suotna go doallá nálus gitta ja doallá guktuid gežiid gitta nuppiin giedain. Dalle suotna jorrá birra. Čuolbmat geaži.

Ávdnasat

- Syntehtalaš suonat
- Imiterejuvvon suonat

Reaiddut

- Áibmi (náhkkegoarrumii dárkkuhuvvon)

BATNIT SISTEBÁTTI



Sisti lea ostejuvvon duolji mas eai leat guolggat, mii lea erenoamážit giedahallojuvvon vai dat leat čáhcejeahkki. Sistebáttit geavahuvvojit náhkkeseahkain ja valatlávkkain. Sáhtta batnit bátti dan láhkai ahte guovttis joraheaba bátti goappat guvlui. Dan maŋná máhcastuvvojit geažit oktii ja báddi jorgasa birra.

Čuohpa sisttis seakka bihtá. Guhkodat ja govdodat mearriduvvo dan geavaheami mielde. Láktat sistti ja jorat nugo govas oainnát. Sii geat geavahit gurutgiehta jorahit gurutbeallái.

Dárkkis ahte guolgabealli lea olggos guvlui.

Goikat jorahuvvon bátti.





Báddi máhccojuvvo guovtte sadjái. Doala dan čuvddi ja bealgi gaskkas. Jorat bátti olgeš guvlui.



Lokte gaskasuorpma ja roahkot dan olgeš bátti birra.



Gaikko bátti vulos gurut guvlui orbbešiin.

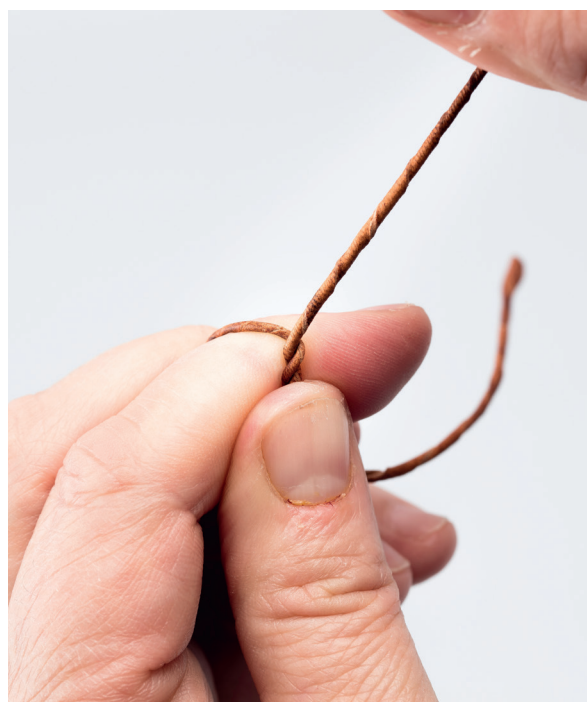

Álggat proseassa odđasit. Gearddut dan sávahahtti guhkkodahkii.

SUORB MAGOAHTI



Suorbmagoahti lea dehálaš reaidu sistegoarrumis. Dat nahkihuvvo čuvdá suodjalan dihtii suorpmá go áibmi hoigojuvvo sistti čáda.

Ávdnasat

- Sisti (ostejuvvon duolji)
- Suonat

Reaiddut

- Skierat
- Áibmi (Náhkkegoarrumii dárkkuhuvvon)

Háliidat go oahppat eanet dan birra mo iešgudetlágan náhkiid sáhtát geavahit ávnnasin goarrut biktasiid ja dinggaid? Duolji lea dat ávnnas mii árbevirolaččat eanemusat geavahuvvo sápmelaččaid gaskkas, erenoamážit biktasiidda. Girjjis Handbook i duodji - samisk håndverk čállet čállit, ahte gávdnojit mánga beali, maid ferte váldit vuhtii go duolji vállje.

Náhkke kvalitehta molsašuddá earret eará agi, guohtundiliid ja bohcco dálkki mielde. Sámit atnet maiddá eará elliid náhkiid go ráhkadedje biktasiid ja gápmagiid.

Náhkit riebanis, njurjos ja čavráas leat muhtun dain ávdnasiin mat geavahuvvojit (Hætta ja Aarseth 2007). Soaitá leat miellagiddevaš ohppiide oahppat eanet náhkiid geavaheami birra ávnnasin sámi kultuvrras?



Čuoħpa cábahasa sisttis sullii 2,5 cm x 10 cm.



Jorat cábahasa čuvddi birra



Doala ja váldde suorpmas eret.



Goaro dan gitta. Sáhttá leat váttis fitnet áimmi čada mánga sistegearddi. Sáhttá geavahit basttaid geassin dihte áimmi olggos.

Heivehuvvon oahppobálggis

GIHPPU

12



Vuolggasajis gorrojuvvo čovddariekkis láddis ja oasis njaddojuvvojit oktii. Čovddarieggá sáhtá álkiduhttit ja heivehit nuorat ohppiide ja ohppiide gain leat erenoamáš dárbbut. Dát oahppit sáhttet de ráhkadit gova dan sadjái go čovddarieggá stuoridemiin. Čuohpa ja liibme osiid oktii dássidis vuodu alde. Sihke gova ja čovddarieggá sáhtá hervet riebansilbbain. Sáhtá maid ráhkadit álkes čovddarieggá sistti haga, ieš guđet láddeivnniiguin.

Láddi, lea olu geavahuvvon sámi biktasiin - ja maddái bargobihtás - lea soddjilis, filtalágan šalles ulloávnas. Láddi geavahit vuostazettiin goarrut gávttiid, luhkaid ja gahpiriid.

Gassodat rievddada nama mielde. Láddi lea asehat go gákkis. Gákkis lea árbevirolaččat lea adnon vuolildas biktasiidda ja bargobiktasiidda (Hætta, Aarseth ja earát 2007: 2007.)

HÁBMEN RIEBANSILBBAIN



Riebansilba.

1982:s álggahii Sámi Instituhtta Guovdageainnus prošeavtta man ulbmil lei kártet mearrasámi gárvodanárbevieruid Návuona ja Láhpi suohkaniin (Fors og Enoksen: 1991).

Dán barggu oktavuodas gávdne čieža boahkána, eret čuohpahuvvon almmáiolbmo gáktečeabet ja almmáiolbmogávtti mas ledje hervemat maid oassálastit eai dovdan ovdalaččas. Čikŋagárvvuin ledje smávva ránut iešguđetlágan ivnniiguin, maid vuolde ledje biddjojuvvon riebansilbabihtát. Bihtát ledje biddjojuvvon sierra minstariidda ja gorrojuvvon láddái. Orru leamen nu, ahte sámi biktasiid ja dinggaid riebansilbaherven lea hui boaris. Teknihkka lea čilgejuvvon čálalaš gálduin nu guhkás manjás go 1700-logus, mas geavaheapmi lea čilgejuvvon davvi Nordlándda, Romssa ja Oarje-Finnmárkku riddoguovlluin. Riebansilba silba lea dihtosis geavahuvvon hearvan gitta 1920-logu rádjai. Dán rádjái riddoguovlluin vedjet leat olbmot, geaid vánhemat dahje

áhkut ja ádját leat čilgen, mo riebansilba lea geavahuvvon (Fors og Enoksen: 1991).

Boahkániid hervemat ja ivnnit molsašuddet boahkánis boahkánis. Boahkániid vuodut leat leamaš buot lágan ivnnit, earret fiskes ivdni. Láddebihtát leat gorrojuvvon eará ivnni árppuin. Fiskes láddi geavahuvvo várrogasat, dávjá smávva riekkisin, ruossalassii dahje hervejuvvon. Riebansilba lea bihtáid vuolde main leat smávva ráiggit ja dat čuvget go čuovgá báitá daidda. Dát addá fiinna hervejuvvon beavttu.

Riebansilba lea bihtát dahje laigamat silbaivnnálaš geađggis mas lea minerála maid geologat gohčodit biotitt (sevdnjes šlietnjun) dahje muskovitt (čuvges šlietnjun). Diet minerálat gávdnojit erenoamážit baktešlájás šlietnjunbávttis mat leat sedimeanta geađgešlájain ja earáhuhttojuvvon geađgešlájain (Selbekk, Rune S./ Store Norske Leksikon: 2016).

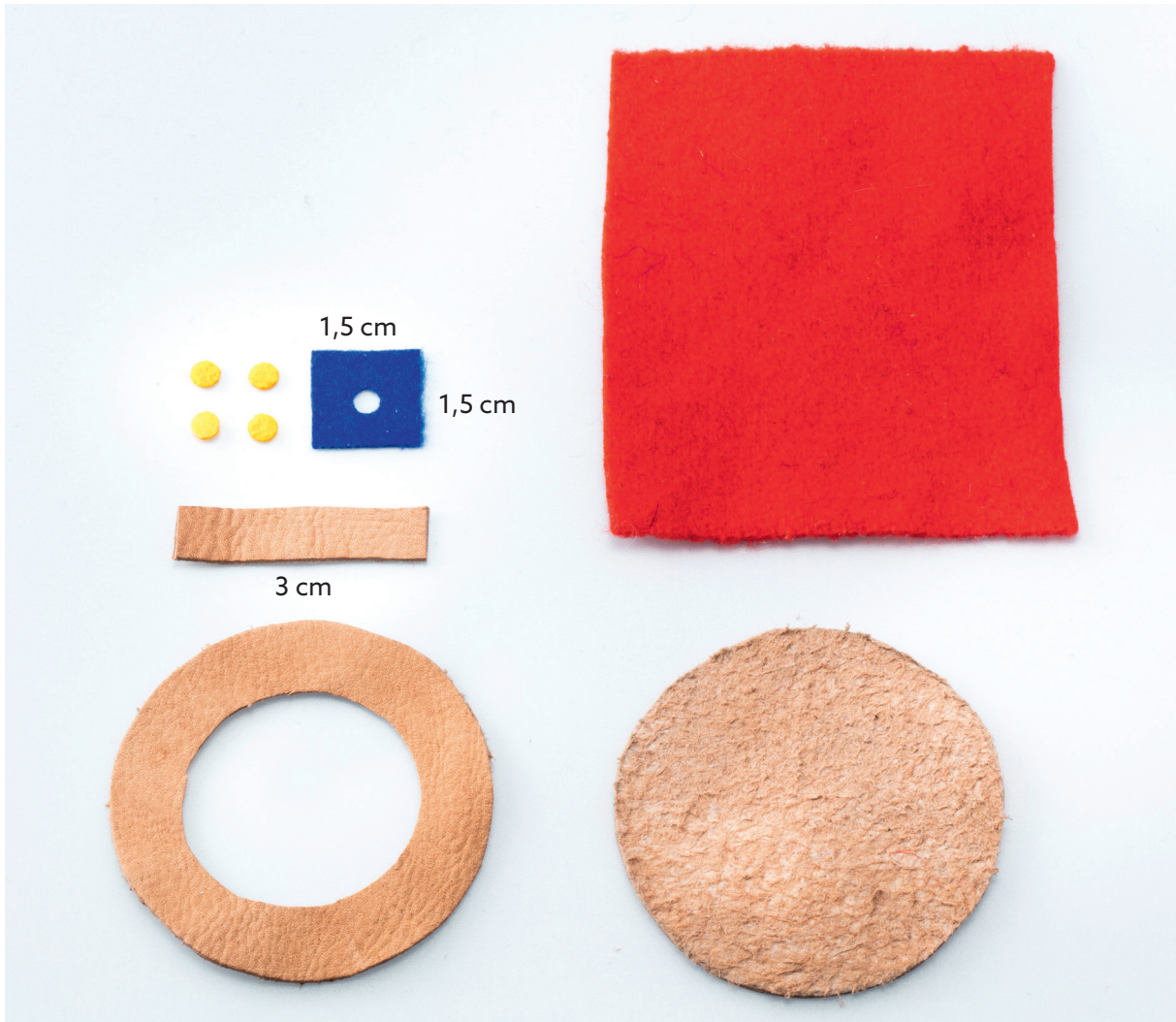

Likte vliesofix láddi ala mii galgá geavahuvvot hervemis. Čuoħpa luovus bihtáid. Merke gokko galget ráiggít boahit. Geavat dan stuorámuš ráigebohcci go čuoħpat ráiggi ládđebihtái, ja njeallje fiskes sistejorbadasa.

Čuoħpa dasto daid jorba hearvabihtáid sisttis. Ráhkát ráiggi nuppi hervenbihtái. Čuoħpa maiddá i mohkki sisttis sullii 3 cm.

Ávdnasat

- Sisti (ostejuvvon duollji)
- Láddi
- Riebansilba
- Hervenbáddi
- Vliesofix (asehis liibnabábir mas lea liibma guktui bealde)
- Čoavddariekkis

Reaiddut:

- Liktenruovdi
- Skierat
- Ráiganbasttat
- Nállu
- Áibmi

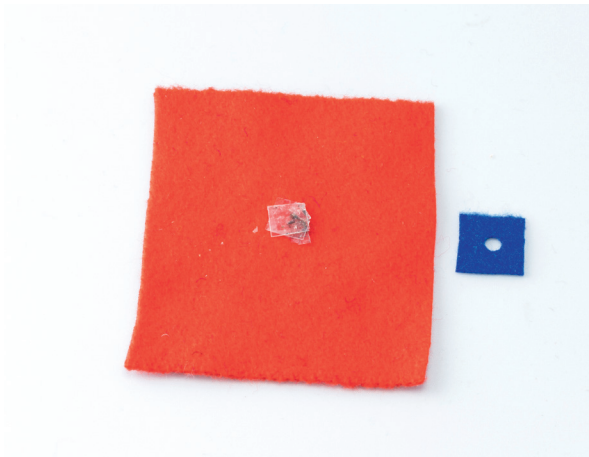

Čuoħpa riebanſilbba mii lea unnit go dat alit hervenbihtta. Sáhtta maid riebanſilbba bidjat mánggagardásažžan.

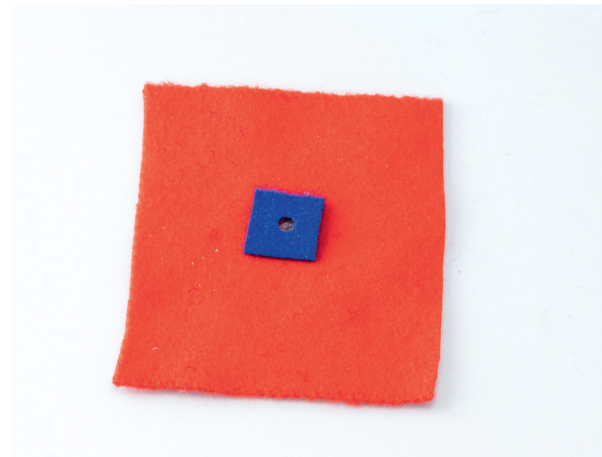

Bija láđđebihtta vuđu ala ja likte dan lievllain darvvihan dihte. Geavat lákta deaddinliinni. Čuoħpa jorba hámi rukses láđdis seamma stuorisin go sistebihtta.



Njađe dan njeallječiegat hervenbihtta seamma ivdnásaš árppuin go hervenbihttas lea. Njađe hervenárppu ravdda birra mas lea kontrástaidvni. Bija jorba láđđebihtaid čiegaide olggobeallai hervenoasi. Bija dasto lákta deaddinliinni várrogasat daid jorba osiid ala ja likte daid dassáži go dat darvánit vuđu ala. Njađe gitta daid jorba bihtaid. Njađe dasto smávva vuoncágazzanjađđásiid dan njeallječiegat hervenbihtta ravddaide.

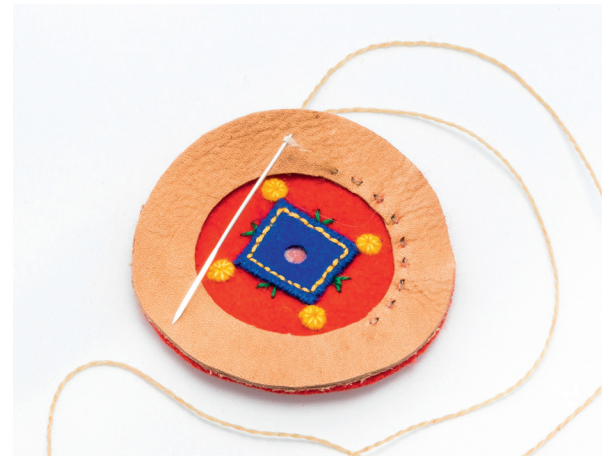

Liibme sisteoasi mas lea ráigi gitta sistebihtta ja njađe sistebihtta suonain. Ale čuoħpa rastá suona. Dainna darvehat maŋgebihtta.



Liibme mohki gitta duogábealde ja njađe gitta maŋgebihtta. Goaro osiid oktii suonain ravdda birra. Gitte suona go hoigadat áimmi gorrojuvvon bihtta sisa ja dat bohta olggos nuppe sajis.



Gárvvos čoavddariekkis mas lea riebanſilba ja hearva.

GOARRUNVEASKU



Málle ja gorron: Unni Stenfjell.

Goarrunveaskkuid sáhtta ráhkadit mánnga sturrodagas, stuorra ja smávva. Veaskkut lea hui ávkkálačča go galgá sealluhit náluid, árppuid, smávva skieraid ja eará maid ain de dárbbša goarrumii.

Ávdnasat:

- Sisti (ostojuvvon duollji)
- Assás láđdi
- Suotna

Reaiddut:

- Tekstiilaliibma
- Skierat
- Áibmi (mainna goarru sisti)

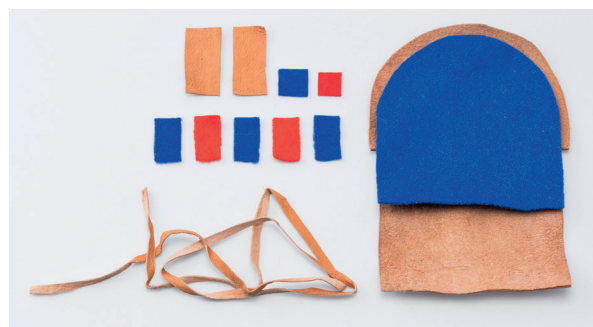

Vaja bihtáid ja merke liimmain láđdi.



Njađe ravddaid nugo oainnát govas (siskka bealde olggos). Máhco daid unna sistebihtáid ja liibme daid oktii. Bija daid sávnnjiid gaskii ja njađe oktii. Suotna giddejuvvo sisteravdii moadde njađestarin.



Láktat ravdda vai sistit sodjá buorebut. Jorggo pusebeali.



Goaro vulos ravdda.



Goaro ravdda vulos gaska lohkki rádjai. Čuohpa ceahkki ja bija sistebátti ceahkki gaskii.



Bija dan guokte ládde njealjehasoasi ja goaro daid gitta olggobeallai. Joatkke ravdagoarruma gitta vulos. Gidde suona.



Goaro gitta daid sistebihtáid sistebáddegeahčái.



Gárvves goarrunpuse.

Heivehuvvon oahpahusat

NÁLLOGOAHTI



Oarjelsáme málle. Eaiggát: Unni Stenfjell.

Vaja osiid. Jorat sistebátti mii lea sullii 22-25 cm guhkki. Geahča čilgehusa árabuš gihpagis. Čuohpa njuolgga ceahki badjin ja vuollin mii lea sullii 0,5 cm sisteoasi olgoravddas.

Nállogoahti ráigeaddamis dahje čoarvvis ráhkaduvvon. Dat sáhtta heangát boahkánis ovttas earret eará skieraiguin ja suorbmagodiin. Nállogoahti sáhtta álkidahttojuvvot ja heivehuvvot nuorat ohppiide ja ohppiide gain leat erenoamáš dárbbut. Siskkoš ráhkaduvvo assás láddis dahje gággásis ja dan sáhtta čuohppat dego báddin mii ii badnojuvvo ja dat giddejuvvo ravddaide. Nie álkiduvvo dat bargu. Oahppit geat dárbašit fágalaš hástalusaid sáhttet bargat činahemiin ja minstariiguin mat leat addama olgoravddas. Dás sáhtta geavahit činahanteknihka gos geavaha gunaid mii lea ollu geavahuvvon sámi duojs (Heimspikka: 2016).

Ávdnasat

- Bohccoada dahje eará ealli ada
- Guokte messetrieggá guovtti sturrodagas
- Sisti (ostejuvvon duollji)
- Gákkis, assás láddi
- Tekstiilaliibma

Reaiddut

- Unna jorbafiilu
- Duolbafiilu
- Bealle jorbafiilu
- Geallanliidni (ruovde geallamii). Nummir 320 ja 400 (vej. 600)
- Stálleullu (nr. 0000)



Fiile ađđama siskkabealde jorbafiilluin. Fiile ravddaid badjin ja vuollin vai dat šaddet jorbasat. Pusse dasto ađđama geallanliinniin. Álggat vuos nr. 320:n ja loahpat nr. 400:n. Don sáhtát maid geavahit nr. 600. Pusse dasto stálleulluin vai šaddá šalles bajildus.



Liibme láđđeoasi nr. 2 gitta sistti siskkabealde nr. 3. Cokka guktuid gežiid sistebáttis dan bajit ceahkkái. Láktat gežiid ja bija duolbmut. Dokka oasi 4 dan unnit messetrieggá ja ja cokka dasto guktuid gežiid sisa oasi 4:i dan vuolit ceahkkái. Messetriekkis gártá leat vuolá bealde.



Láktat ravdda ja goaro suonain birra olles ravdda ja gidde suona gerddiid gaskii.



Cokka dan guovttegeardásaš sistebátti ađđama sisa dan stuorámus ráigegeaži sisa. Cokka dasto dan stuorámus messetrieggá sisa ja jodit ađđama rieggá sisa ja čavge.



Gease messetrieggá duohken vai nállogoahti johtá ađđama sisa.



PULAARTUT - "GALLEDEADDJI"



Pulaartut. Duhkoras Ruonáeatnamis, Emil Reimer lea ráhkadan.

Dát duhkoras, mii álgoálggus vuolgá Ruonáeatnamis, lea dávjá ráhkaduvvon muoras, čoarvvis dahje dávttis. Duhkoras lea hábmejuvvon dan lánkai ahte das heargájit guokte hámi goappat báttis mat leat gitta muoras dahje čoarvvis. Nubbi hápma galgá johtit nuppe lusa alma ahte gálgá báttiid masa dat leat hengejuvvon. Jus ii dieđe mo galgá bargat, sáhtta leat váttis čadahit.

Dákko čilgejuvvo mo galgá čadahit duhkoraddama, muhto sáhtta leat maiddái veahá váttis ráhkadit ieš dan duhkorasa ovttas ohppiiguin? Dát bargu lea ovdamearkan das mo galgá dutkat mánggabealat hámiid ja visuálaš dáidda ieš guđet sajiin máilmmis.

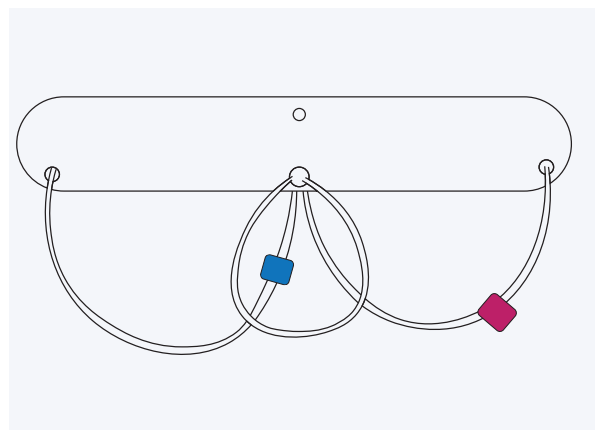

Gaskkamuš fárfu gessojuvvo vulos ja beara! hoigojuvvo bajás.



Fárfu čavgejuvvo ja gessojuvvo ráiggi čađa vulos.

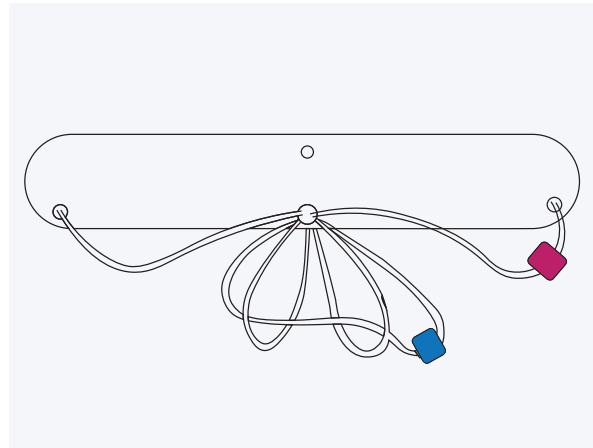

Go bearial lea jodihuvvon dan guovttegeardásaš fárfu, de gessojuvvo báddi ruovttoluotta ráigeráigge. Bearrala sáhttá sirdit dan nuppi bearrala lusa.

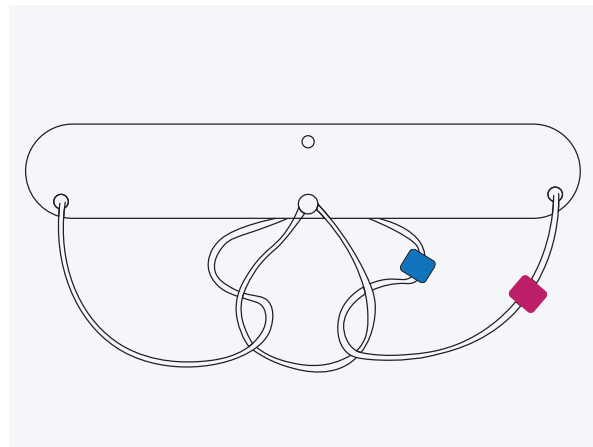

Go báttit čavgejuvvojit, de heangájit bearralat seamma báttis.

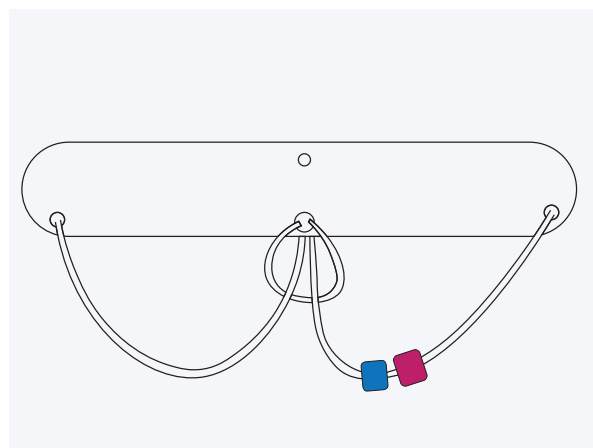

MINSTTAROASIT

NÁLLOGOAHITI

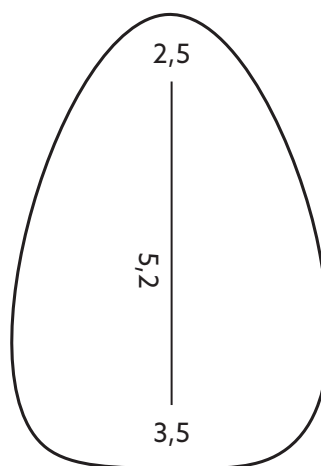
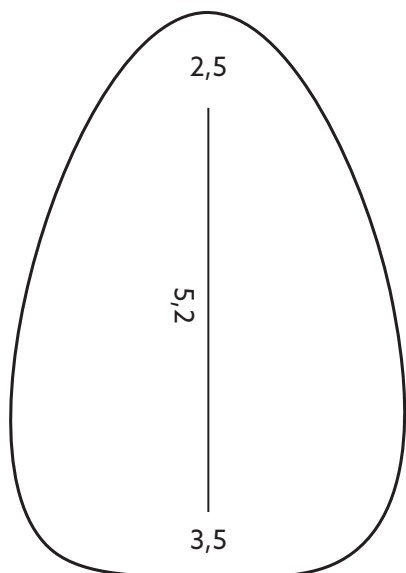

GOARRUNVEASKU

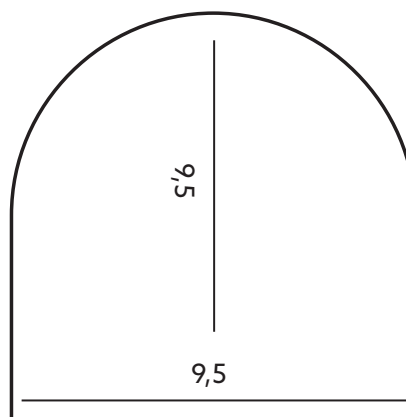
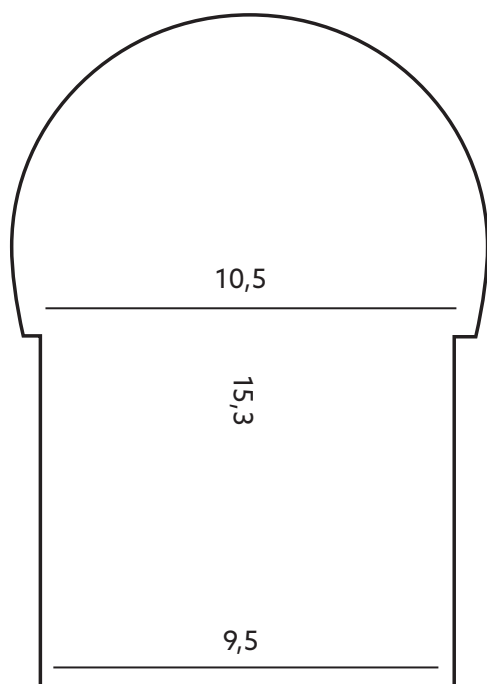

FAAGEAAMHTESH JIH EADTJALDIMMIE

Litteraturlistá

Aarseth, Bjørn; Gaup, Mathis J.; Hætta, Máret; Wilks, Laila G. (2007). Håndbok i duodji: Samisk håndverk. Oslo: Vett og viten.

Fors, Gry og Enoksen, Ragnhild (1991). Vår folkedrakt. Sjøsamiske klestradisjoner. Sámi Instituhtta: Davvi Girji.

Guttorm, Gunvor (2001). Duoji bálgat – en studie i duodji. Kunsthandverk som visuell erfaring hos et urfolk. Avhandling til dr.art.-graden. Det humanistiske fakultet, Institutt for kunsthistorie, Universitetet i Tromsø.

Heimspikka (2016). Tema: Kolrosing. heimspikka.no

Juliussen, Aslaug (2009). Sted og fortellinger i GIERDU – Bevegelser i samisk kunstverden. Bodø: Forretningstrykk A/S.

Juuso, Randi og Bjørn Eira M. Inga (2006). Temahefte – Om samisk kultur i barnehagen. Oslo: Kunnskapsdepartementet.

Sámi Instituhtta/Nordisk Samisk Institutt (2008). Tema: Hvor mange samer er det egentlig? samas.no

Samisk Etnografisk fagenhet: Magga, Ole Henrik (2000). Sápmi – en nasjon blir til. Tromsø: Samisk etnografisk fagenhet, Tromsø Museum.

Selbekk, Rune S. (2016). Glimmer. Store norske leksikon. Universitetet i Oslo. snl.no/glimmer

Fágagirjijt ja inspirašuvdna

- Læreplan i kunst og håndverk (KHV01-02) og Læreplan i duodji (KHV02-02).
- Gávnos. Samisk innhold i Kunnskapsløftet – et ressurshefte for lærere i grunnopplæringen (2007). Utdanningsdirektoratet.
- RiddoDuottarMuseat består av fire samiske museer i Vest-Finnmark og Samisk Kunstmagasinet. Arbeider mye med duodjiformidling.
- Sofia Ricklund Lidgren (2013). Sámi Duodji – Jakten på det samiska. En kunstnærlig studie i slöjd- och hantverkstraditionens form och material.
- Møbjerg og Rosing (2005). Samisk folkekunst. København: Borgens Forlag.
- SKINN (Samorganisasjonen for kunstformidling i Nord-Norge) og RiddoDuottarMuseat (2009). GIERDU – Bevegelser i samisk kunstverden. En artikkelsamling på bakgrunn av kunstutstillingen GIERDU. Ser på diskusjoner og utfordringer i den samiske kunstverden.
- NDLA: Design og håndverk Vg1. Temaside: Design og duodji. Besøk nettsiden: ndla.no
- På nettsiden ovtas.no finner du nettbaserte samiske læremidler som omhandler arbeid med duodji. Disse er kategoriserte etter emne og opplæringsnivå.
- Duodji – Samisk kunst og kultur. Duodji i skolen. Blogg som drives av avdeling for estetiske fag, Høgskolen i Oslo og Akershus.
- Maritex Gávpi - Det samiske varehus. En nettbutikk som selger produkter og materialer med basis i det samiske. gavpi.com
- På nettstedet utdanning.no kan du lese yrkesbeskrivelsen av en duojár og få informasjon om hvor man kan utdanne seg til å jobbe med duodji.
- Sametinget har en egen informasjonsside om duodji som næring på sametinget.no
- Et utvalg ressurspersoner i duodji som har skrevet fag- og forskningsartikler på området:
 - Maja Dunfjeld: Samisk forsker og veileder innen duedtie (duodji).
 - Gunvor Guttorm: Professor i duodji og rektor ved Samisk Høgskole i Kautokeino (2016).
 - Gry Fors: Konservator og duojár ved RiddoDuottarMuseat.
 - Irene Snarby: PhD-stipendiat i The Sami Art Research Project (SARP) ved Institutt for kultur og litteratur ved UiT Norges arktiske universitet.
- Senter for samisk i opplæringen: lohanguovddas.no
- Tromsø museum sitt tidsskrift Ottar: nr. 4/2010 Samisk kunst og nr. 165/1987: SAMI Duodji
- Norsk Håndverksinstitutt (SIKA). Tema: Samisk. handverksinstituttet.no



Nationála dáidda-
ja kulturguoovddás oahpahusas
Nasjonalt senter for kunst og kultur i opplæringen



NORD
universitet

NUORTTA
universitehtta

NOERHTE
universiteete



RiddoDuottarMuseat